

SENSE7

NOJO LIGHT

120 x 60 cm

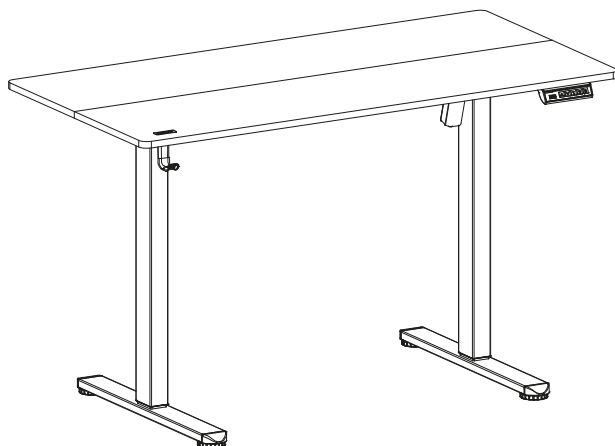





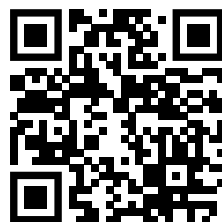

PL	Biurko elektryczne Podręcznik użytkownika.....	12	SK	Elektrický výškovo nastaviteľný stôl Príručka užívateľa.....	47
EN	Electric Desk User Manual.....	17	HU	Elektromosan állítható íróasztal Használati kézikönyv.....	52
DE	Elektrischer Schreibtisch Bedienungsanleitung.....	22	BG	Електрическо регулируемо бюро Инструкция за употреба.....	57
RU	Стол электрический Руководство к пользованию.....	27	FR	Bureau électrique Manuel d'utilisation.....	62
RO	Birou electric Manual de utilizare.....	32	IT	Scrivania elettrica Manuale d'uso.....	67
LT	Elektrinis stalas Naudojotojo vadovas.....	37	ES	Escritorio eléctrico Manual de uso.....	72
CZ	Elektrický výškově nastavitelný stůl Příručka uživatele.....	42	NL	Elektrisch bureau Oefen loopband.....	77

PL Producent - Morele.net sp. z o.o. al. Jana Pawła II 43b, 31-864 Kraków, Polska
EN Manufacturer - Morele.net sp. z o.o. al. Jana Pawła II 43b, 31-864 Cracow, Poland
DE Hersteller - Morele.net sp. z o.o. al. Jana Pawła II 43b, 31-864 Krakau, Polen
RU Производитель - ООО Morele.net, др. Яна Павла II 43б, 31-864 Краков, Польша
RO Producător - Morele.net sp. z o.o. al. Jana Pawła II 43b, 31-864 Cracovia, Polonia
LT Gamintojas - Morele.net sp. z o.o. al. Jana Pawła II 43b, 31-864 Krokua, Lenkija
CZ Výrobce - Morele.net sp. z o.o. al. Jana Pawła II 43b, 31-864 Krakov, Polsko
SK Výrobca - Morele.net sp. z o.o. al. Jana Pawła II 43b, 31-864 Krakov, Poľsko
HU Gyártó - Morele.net sp. z o.o. al. Jana Pawła II 43b, 31-553 Krakkó, Lengyelország
BG Производител - Morele.net sp. z o.o. al. Jana Pawła II 43b, 31-553 Краков, Полша
FR Fabricant - Morele.net sp. z o.o. al. Jana Pawła II 43b, 31-864 Cracovie, Pologne
IT Fabbricante - Morele.net sp. z o.o. al. Jana Pawła II 43b, 31-864 Cracovia, Polonia
ES Fabricante - Morele.net sp. z o.o. al. Jana Pawła II 43b, 31-864 Cracovia, Polonia



sense7.pl

NL Fabrikant - Morele.net sp. z o.o. al. Jana Pawła II 43b, 31-864 Krakau, Polen

	 100V – 240 V	 20 mm/s	 < 55dB	 50 kg / 110 lbs	 120 x 60 cm	 3	 72 – 118 cm
PL	Wejście zasilania	Prędkość	Poziomy hałas	Maksymalna nośność	Wymiary blatu	Ilość profili użytkownika	Zakres wysokości
EN	Power input	Speed	Motion noise	Load capability	Desktop dimensions	Number of user profiles	Height range
DE	Leistungsaufnahme	Geschwindigkeit	Lärmpegel	Maximale Tragfähigkeit	Abmessungen der Arbeitsplatte	Anzahl der Benutzerprofile	Höhenbereich
RU	Входная мощность	Скорость	Уровень шума	Максимальная нагрузка	Размеры столешницы	Количество профилей пользователей	Диапазон высот
RO	Putere de intrare	Viteză	Nivelul de zgomot	Capacitate maximă de încărcare	Dimensiunile blatului de lucru	Numărul de profiluri de utilizator	Interval înălțime
LT	Maitinimo šaltinio įvestis	Greitis	Triukšmo lygis	Maksimalus našumas	Stalviršio matmenys	Naudojtojų profilių skaičius	Aukščio diapazonas
CZ	Vstupní napětí	Rychlost	Hladina hluku	Maximální nosnost	Rozměry pracovní desky	Počet uživatelských profilů	Výškový rozsah
SK	Vstupné napájanie	Rýchlosť	Hladina hluku	Maximálna nosnosť	Rozmery pracovnej dosky	Počet používateľských profilov	Výškový rozsah
HU	Bemeneti feszültség	Emelési sebesség	Zajszint	Maximális terhelhetőség	Munkalap méretei	Felhasználói profilok száma	Magasság tartomány
BG	Вход за захранването	Скорост	Ниво на шума	Максимална товароносимост	Размери на работния плот	Брой потребителски профили	Диапазон на височината
FR	Alimentation électrique	Vitesse	Niveau de bruit	Capacité de charge maximale	Dimensions du plan de travail	Nombre de profils d'utilisateurs	Plage de hauteur
IT	Ingresso alimentazione	Velocità	Livello di rumore	Capacità di carico max	Dimensioni del piano	Numero di profili utente	Intervallo di altezze
ES	Entrada de corriente	Velocidad	Nivel de ruido	Capacidad de carga máxima	Dimensiones de la encimera	Número de perfiles de usuario	Rango de altura
NL	Voedingsingang	Snelheid	Geluidsniveau	Maximale draagcapaciteit	Afmetingen bureaublad	Aantal gebruikersprofielen	Hoogtebereik

PL **UWAGA:** Nie przekraczaj maksymalnej nośności. Może dość do poważnych obrażeń lub uszkodzenia mienia!

EN **CAUTION:** Do not exceed maximum listed weight capacity. Serious injury or property damage may occur!

DE **HINWEIS:** Die maximale Tragfähigkeit darf nicht überschritten werden. Schwere Verletzungen oder Sachschäden können die Folge sein!

RU **ВНИМАНИЕ:** Не превышайте максимальную нагрузку. Это может привести к серьезным травмам или повреждению имущества!

RO **NOTĂ:** Nu depășiți capacitatea maximă de încărcare. Pot rezulta vătămări grave sau daune materiale!

LT **PASTABA:** Neviršykite maksimalaus našumo. Tai gali sukelti rimtus sužalojimus ar turto sugadinimą!

CS **POZNÁMKA:** Nepřekračujte maximální nosnost. Může dojít k vážnému zranění nebo poškození majetku!

SK **POZNÁMKA:** Neprekráčajte maximálnu nosnosť. Môže dôjsť k vážnemu zraneniu alebo poškodeniu majetku!

HU **FIGYELEM:** A maximális terhelhetőséget semmiképp ne lépje túl! Súlyos sérülést vagy anyagi kárt okozhat!

BG **ВНИМАНИЕ:** Не превишавайте максималната товароносимост Възможно е да се стигне до сериозни наранявания или материални щети!

FR **NOTE:** Ne pas dépasser la capacité de charge maximale. Des blessures graves ou des dommages matériels peuvent en résulter!



IT **ATTENZIONE:** Non superare la capacità di carico massima, per evitare lesioni gravi o danni materiali!



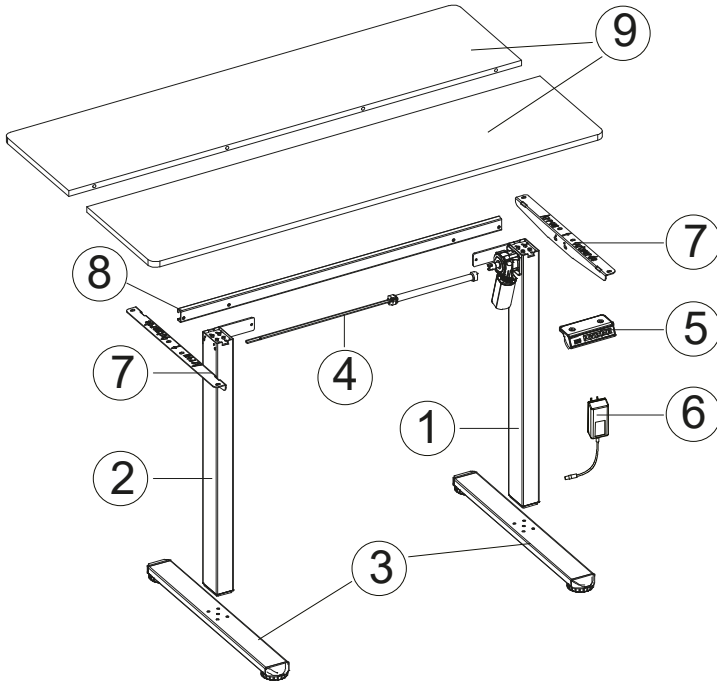

ES **NOTA:** No superar la capacidad de carga máxima. ¡Pueden producirse lesiones graves o daños materiales!

NL **LET OP:** Overschrijd de maximale draagcapaciteit niet. Dit kan leiden tot ernstig letsel of schade aan eigendommen!



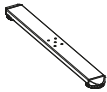

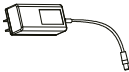

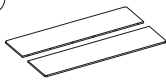



Lista komponentów / Component list / Komponentenliste / Перечень компонентов / Lista de componente / Komponentų sąrašas / Seznam komponentu / Zoznam komponentov / Alkatrészek listája / Списък на елементите / Liste des composants / Elenco componenti / Lista de componentes / Lijst met componenten



<p>①</p> 	<p>x1</p>	<p>Prawa noga biurka / Right Table Leg / Rechtes Schreibtischbein / Правая ножка стола / Piciorul drept al biroului / Dešinioji stalo kojelė / Pravá noha stolu / Pravá noha stola / Jobb oldali asztalláb / Десен крак на бюрото / Pied de bureau droit / Gamba dx della scrivania / Pata derecha del escritorio / Rechter tafelpoot</p>
<p>②</p> 	<p>x1</p>	<p>Lewa noga biurka / Left Table Leg / Linkes Schreibtischbein / Левая ножка стола / Piciorul stâng de birou / Kairioji stalo kojelė / Levá noha stolu / Lavá noha stola / Bal oldali asztalláb / Лев крак на бюрото / Pied de bureau gauche / Gamba sx della scrivania / Pata izquierda del escritorio / Linker tafelpoot</p>

<p>③</p> 	<p>x2</p>	<p>Podstawa nogi / Leg Base / Fußgestell / Основание ножки / Baza piciorului / Kojelės pagrindas / Podstavec pro nohy / Podstavec na nohy / Talpelem / Основа за краката / Pieds / Base della gamba / Base de pata / Voetstuk van de poot</p>
<p>④</p> 	<p>x1</p>	<p>Dražek transmisijny / Transmission rod / Übertragungsstange / Передаточная штанга / Tijā de transmisie / Transmisijos strypas / Převodová tyč / Převodová tyč / Áthajtó tengely / Трансмисионна пръчка / Tige de transmission / Asta di trasmissione / Barra de transmisión / Transmissiestang</p>
<p>⑤</p> 	<p>x1</p>	<p>Sterownik / Controller / Treiber / Контроллер / Controler / Valdiklis / Ovladač / Ovládač / Kontroller / Контролер / Contrôleur / Pannelo di controllo / Controlador / Controller</p>
<p>⑥</p> 	<p>x1</p>	<p>Zasilacz / Power supply / Netzteil / Блок питания / Sursă de alimentare / Maitinimo šaltinis / Napájecí zdroj / Napájací zdroj / Vezérlő egység / Захранване / Alimentation / Alimentatore / Fuente de alimentación / Voedingsadapter</p>
<p>⑦</p> 	<p>x2</p>	<p>Listwy boczne / Side Plates / Seitenleisten / Боковые молдинги / Muchiile laterale / Šoninės lentjuostės / Vočnǐ lišty / Vočné lišty / Oldalkonzol / Странични лайстни / Moulures latérales / Barre laterali / Molduras laterales / Zijlatten</p>
<p>⑧</p> 	<p>x1</p>	<p>Belka poprzeczna / Crossbar / Querbalken / Поперечная балка / Traversă / Škersinė sija / Příčný trám / Priečny nosník / Merevítő sín / Напречна греда / Traverse / Traverso / Travesaño / Dwarsbalk</p>
<p>⑨</p> 	<p>x1</p>	<p>Blat / Desktop / Tischplatte / Столешница / Blat de masă / Stalviršis / Deska stolu / Stolová doska / Asztallap / Плот на маса / Plateau / Piano / Blat (x1) / Bureaublad</p>

Lista elementów montażowych / Hardware list / Komponentenliste / Перечень монтажных компонентов / Lista elementelor de instalare / Montavimo elementų sąrašas / Seznam instalačních prvků / Zoznam inštalacyjnych prvkov / Szereléshez szükséges eszközök listája / Список на элементите на инсталацията / Elenco elementi di montaggio / Lista de elementos de instalación / Lijst met montagematerialen

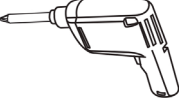
<p>A</p>  <p>M6 x 8mm (x8) Šrubby / Screws / Schrauben / Винты / Şuruburi / varžtai / Šrouby / Skrutky / csavar / Болтове / Vis / Viti / Tornillos / Bouten</p>	<p>B</p>  <p>M5 x 15mm (x20) Wkręty / Screws / Schrauben / Саморезы / Şuruburi / sraigítai / Šrouby / Skrutky / facsavar / Болтове / Vis / Viti / Tornillos / Schroeven</p>	<p>C</p>  <p>M6 x 35mm (x8) Šrubby / Screws / Schrauben / Винты / Şuruburi / varžtai / Šrouby / Skrutky / csavar / Болтове / Vis / Viti / Tornillos / Bouten</p>	<p>D</p>  <p>S=2mm (x1) Klucz imbusowy / Allen Key / Inbusschlüssel / Ключ шестигранный / Cheie hexagonală / Šešiakampis raktas / Imbusový klíč / Imbusový klíč / imbuszkulcs / Шестогорамен ключ / Clé Allen / Chiave a brugola / Llave Allen / Inbussleutel</p>
<p>E</p>  <p>S=5mm (x1) Klucz imbusowy / Allen Key / Inbusschlüssel / Ключ шестигранный / Cheie hexagonală / Šešiakampis raktas / Imbusový klíč / imbuszkulcs / Шестогорамен ключ / Clé Allen / Chiave a brugola / Llave Allen / Inbussleutel</p>	<p>F</p>  <p>(x2) Wieszak na słuchawki / Headphone hanger / Kopfhörer- Aufhänger / Крючок для наушников / Support pentru căști / Ausinių kabykla / Stojan na sluchátka / Stojan na sluchadlá / Akasztós fejhallgatótartó / Закачалка за слушалки / Portec- casque / Appendino per cuffie / Colgador de auriculares / Koptelefoonhouder</p>	<p>G</p>  <p>(x2) Klips do kabli / Cable Clip / Kabelschelle / Зажим кабельный / Clemă de cablu / Laidų spraustukas / Kabelová svorka / Káblové svorky / Kábelvezető kapocs / Кабельна скоба / Clip de câble / Ferramacavo / Clip de cables / Kabelclip</p>	<p>H</p>  <p>(x1) Naklejka z logo / Logo sticker / Logo- Aufkleber / Наклейка с логотипом / Autocolant cu logo / Lipdukas su logotipu / Nálepka s logem / Nálepka s logom / Logó matrica / Стикер с лого / Logo autocollant / Adesivo con logo / Logo-sticker</p>
<p>I</p>  <p>(x4) Drewniana końcówka / Wood Tip / Holzspitze / Наконечник деревянный / Vârful de lemn / Medinis antgalis / Dřevěný hrot / Drevený hrot / Fatipli / Дървен накрайник / Embout en bois / Terminale in legno / Punta de madera / Houten deugel</p>	<p>J</p>  <p>(x3) Łącznik blatu / Tabletop Connector / Tischanschluss / Соединитель столешницы / Conector superior / Stalviršio jungtis / Horní konektor / Horný konektor / Asztallap rögzítő elem / Връзка за плата / Connecteur supérieur / Connettore del piano / Conector de la encimera / Bladverbinder</p>	<p>K</p>  <p>Wkrętarka (brak w zestawie) / Electric screwdriver (not included) / Schrauber (nicht im Lieferumfang enthalten) / Отвертка (не входит в комплект) / Şurubelniță (nu este furnizată) / Atsuktuvas (nepriedamas) / Šroubovák (není součástí dodávky) / Skrutkovač (nedodáva sa) / Csavarbehajtó (nem tartozék) / Винтоверт (не включен в комплект) / Tournevis (non fourni) / Cacciavite (non incluso) / Destornillador (no incluido) / Schroefboormachine (niet inbegrepen)</p>	

Części zamienne / Spare parts / Ersatzteile / Запасные части / Piese de schimb / Atsarginės dalys / Rezervní díly / Náhradné diely / Pótalkatrészek / Резервни части / Pezzi di ricambio / Piezas de recambio / Reserveonderdelen

A: M6 × 8mm (x1)
 B: M5 × 15mm (x2)
 C: M6 × 35mm (x1)
 I : (x1)

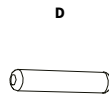
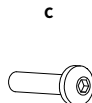
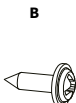

1 Krok / Step / Schritt / Шаг / Pasul / žingsnis / Krok / Krok / lépés / Стъпка / Étape / Fase / Etapa / Stap

A	M6 × 8mm (x4)
E	S = 5mm

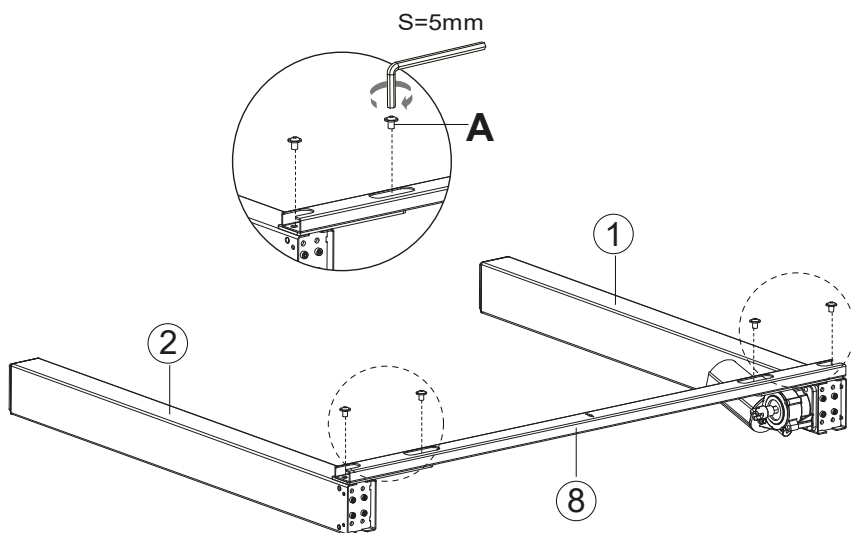

2 Krok / Step / Schritt / Шаг / Pasul / žingsnis / Krok
/ Krok / lépés / Стъпка / Étape / Fase / Etapa / Stap

C	M6 × 35mm (x8)
E	S = 5mm

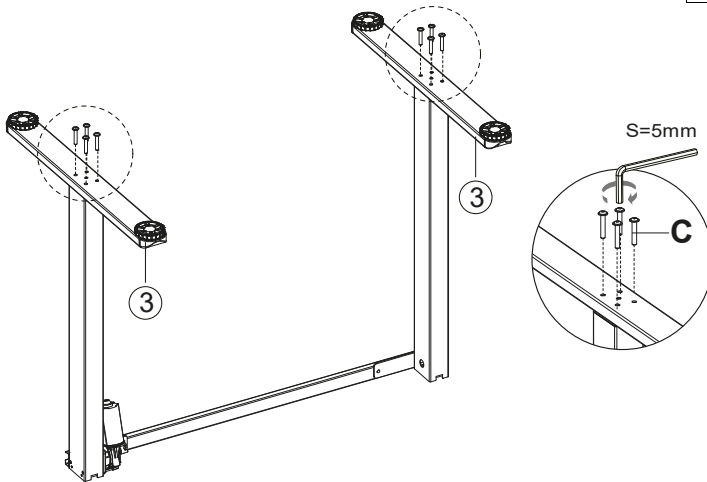

3 Krok / Step / Schritt / Шаг / Pasul / žingsnis / Krok
/ Krok / lépés / Стъпка / Étape / Fase / Etapa / Stap

A	M6 × 8mm (x4)
E	S = 5mm

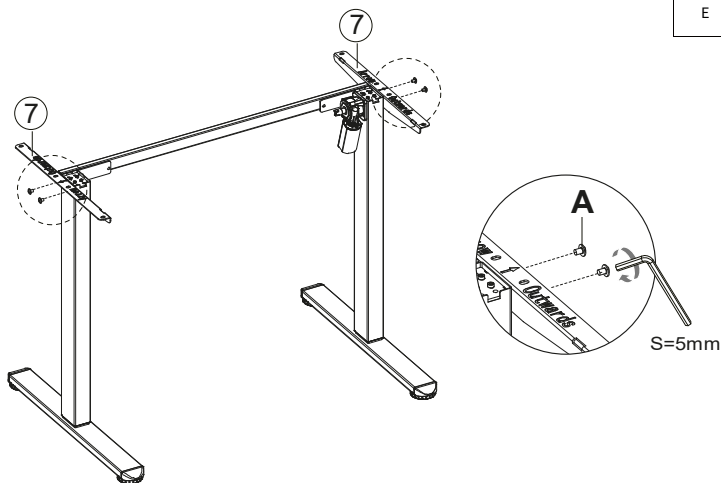

4 Krok / Step / Schritt / Шаг / Pasul / žingsnis / Krok / Krok / lépés / Стъпка / Étape / Fase / Etapa / Stap

D	S = 2mm
---	---------

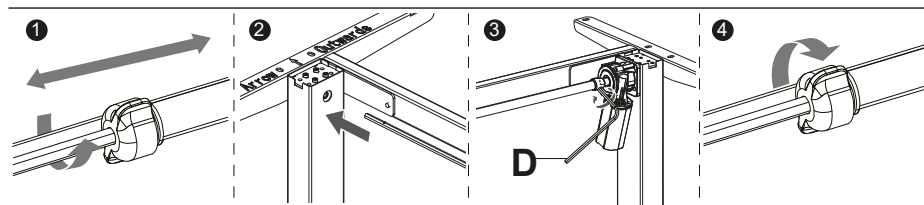
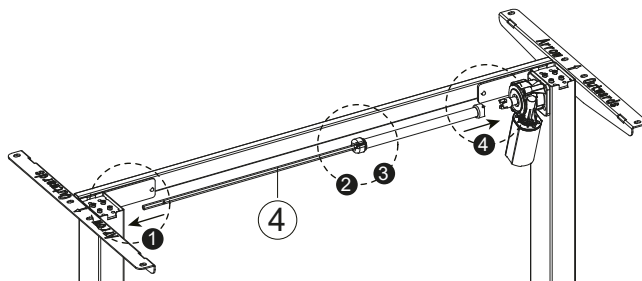

PL 1. Poluzuj pokrętko. 2. Włóż drążek transmisyjny do otworu sześciokątnego i obracaj go zgodnie z ruchem wskazówek zegara, aż lewa noga znajdzie się w najniższym położeniu. 3. Włóż drugi koniec drążka transmisyjnego do szczeliny w nodze (możesz lekko obrócić drążek dla łatwiejszej instalacji). Przymocuj drążek transmisyjny do gniazda, dokręcając wstępnie zmontowaną śrubę za pomocą małego klucza imbusowego. 4. Dokręć pokrętko.

EN 1. Loosen the knob. 2. Insert the transmission rod into the hex hole and turn the transmission rod clockwise until the left leg goes to the lowest position. 3. Insert the other end of transmission rod to the slot on the leg (You may rotate the rod slightly for better installation). Secure the transmission rod to the slot by tightening the pre-assembled set screw using the small Allen key. 4. Tighten the knob.

DE 1. Lösen Sie den Drehknopf. 2. Führen Sie die Übertragungsstange in das Sechskantloch ein und drehen Sie sie im Uhrzeigersinn, bis sich das linke Bein in der untersten Position befindet. 3. Führen Sie das andere Ende der Übertragungsstange in den Schlitz im Bein ein (Sie können die Stange zur leichteren Montage leicht drehen). Befestigen Sie die Übertragungsstange an der Buchse, indem Sie die vormontierte Schraube mit einem kleinen Inbusschlüssel festziehen. 4. Ziehen Sie den Drehknopf fest.

RU 1. Ослабьте поворотную ручку. 2. Вставьте передаточную штангу в шестигранное отверстие и поворачивайте ее по часовой стрелке до тех пор, пока левая ножка не окажется в самом нижнем положении. 3. Вставьте другой конец передаточной штанги в прорезь в ножке (для облегчения монтажа штангу можно слегка повернуть). Прикрепите передаточную штангу к гнезду, затянув предварительно установленный винт маленьким шестигранным ключом. 4. Затяните поворотную ручку.

RO 1. Slăbiți butonul. 2. Introduceți tija de transmisie în orificiul hexagonal și rotiți-o în sensul acelor de ceasornic până când piciorul stâng se află în poziția cea mai joasă. 3. Introduceți celălalt capăt al tije de transmisie în fanta din picior (puteți roti ușor tija pentru a instala mai ușor). Atașați tija de transmisie la soclu prin strângerea șurubului preasamblat cu un imbus mic. 4. Strângeți butonul.

LT 1. Atlaisvinkite rankenėlę. 2. Transmisijos strypą įdėkite į šešiakampę angą ir sukite jį pagal laikrodžio rodyklę tol, kol kairioji kojelė bus žemiausioje padėtyje. 3. Kitą transmisijos stypo galą įdėkite į angą, esančią kojelėje (kad būtų lengviau montuoti, strypą galite lengvai pasukti). Transmisijos strypą pritvirtinkite prie lizdo, priverždami mažu šešiakampiu raktu prieš tai sumontuotą varžtą. 4. Tighten the knob.

CZ 1. Uvolněte knoflík. 2. Vložte převodovou tyč do šestihřanného otvoru a otáčejte jí ve směru hodinových ručiček, dokud nebude levá noha v nejnižší poloze. 3. Druhý konec převodové tyče zasuňte do drážky v noze (pro snadnější instalaci můžete tyč mírně pootočit). Připevněte převodovou tyč k zásuvce utažením předem namontovaného šroubu malým imbusovým klíčem. 4. Utáhněte knoflík.

SK 1. Uvoľnite gombík. 2. Vložte prevodovú tyč do šesťhranného otvoru a otáčajte ňou v smere hodinových ručičiek, kým sa ľavá noha nedostane do najnižšej polohy. 3. Druhý koniec prevodovej tyče zasuňte do štrbiny v nohe (pre ľahšiu inštaláciu môžete tyč mierne pootočiť). Pripevnite prevodovú tyč k zásuvke utiahnutím vopred namontovanej skrutky pomocou malého imbusového kľúča. 4. Utiahnite gombík.

HU 1. Lazítsa meg a rögzítógombot. 2. Helyezze be az áthajtó tengelyt a hatszögletű furatba, és fordítsa el az óramutató járásával megegyező irányba, amíg a bal asztalláb a legalacsonyabb helyzetbe nem kerül. 3. Helyezze be az áthajtó tengely másik végét az asztalábon lévő nyílásba (a könnyebb felszerelés érdekében a tengely rudat kissé elforgathatja). Az előre felszerelt csavar meghúzásával rögzítse az áthajtó tengelyt a foglathoz a kisebb imbuszkulcs segítségével. 4. Húzza meg a rögzítógombot.

BG 1. Разхлабете врътката. 2. Поставете трансмисионната пръчка в шестоъгълния отвор и го завъртете по посока на часовниковата стрелка, докато левият крак отиде в най-ниското си положение. 3. Поставете другия край на трансмисионната пръчка в отвора на крака(можете леко да завъртите пръчката за по-лесен монтаж). Прикрепете трансмисионната пръчка към гнездото, като затегнете предварително монтирания болт с малък шестограмен ключ. 4. Затегнете врътката.

FR 1. Desserrer le bouton. 2. Insérez la tige de transmission dans le trou hexagonal et tournez-la dans le sens des aiguilles d'une montre jusqu'à ce que le pied gauche soit dans sa position la plus basse. 3. Insérez l'autre extrémité de la tige de transmission dans la fente du pied (vous pouvez tourner légèrement la tige pour faciliter l'installation). Fixez la tige de transmission à la douille en serrant la vis prémontée à l'aide d'une petite clé Allen. 4. Serrer le bouton.

IT 1. Allentare la manopola. 2. Inserire l'asta di trasmissione nel foro esagonale e ruotarla in senso orario finché la gamba sinistra non si trova nella posizione più bassa. 3. Inserire l'altra estremità dell'asta di trasmissione nella fessura della gamba (è possibile ruotare leggermente l'asta per facilitare l'installazione). Collegare l'asta di trasmissione alla presa serrando la vite premontata con la piccola chiave a brugola. 4. Stringere la manopola

ES 1. Aflojar la perilla. 2. Inserte la barra de transmisión en el orificio hexagonal y gírela en el sentido de las agujas del reloj hasta que la pata izquierda esté en la posición más baja. 3. Inserte el otro extremo de la barra de transmisión en la ranura de la pata (puede girar ligeramente la barra para facilitar la instalación). Fije la barra de transmisión a la toma apretando el tornillo premontado con una llave Allen pequeña. 4. Apriete la perilla.

NL 1. Draai de knop los. 2. Steek de transmissiestang in de zeskantige opening en draai deze met de klok mee totdat de linker tafelpoot de laagste stand bereikt. 3. Steek het andere uiteinde van de transmissiestang in de sleuf van de tafelpoot (je kunt de stang lichtjes draaien om de installatie te vergemakkelijken). Bevestig de transmissiestang door de voorgemonteerde bout vast te draaien met de kleine inbussleutel. 4. Draai de knop weer vast.

5 Krok / Step / Schritt / Шаг / Pasul / žingsnis / Krok / Krok / lépés / Стъпка / Étape / Fase / Etapa / Stap

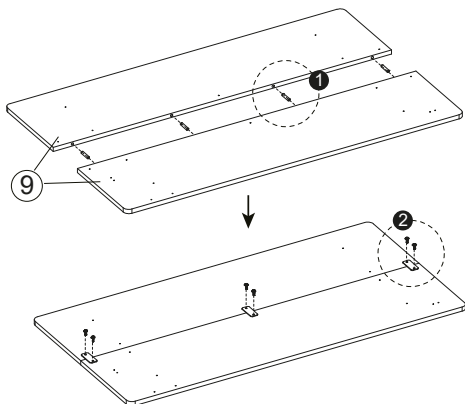

B	M5 × 15mm (x6)
I	(x4)
J	(x3)

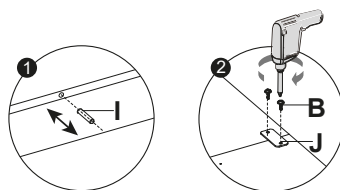

6 Krok / Step / Schritt / Шаг / Pasul / žingsnis / Krok / Krok / lépés / Стъпка / Étape / Fase / Etapa / Stap

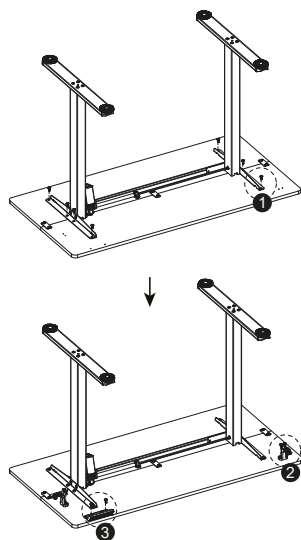

B	M5 × 15mm (x14)
F	(x2)

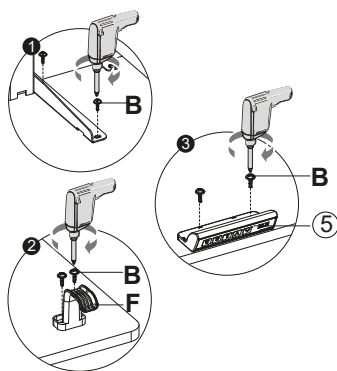

7 Krok / Step / Schritt / Шаг / Pasul / žingsnis / Krok / Krok / lépés / Стъпка / Étape / Fase / Etapa / Stap

G	(x2)
---	------

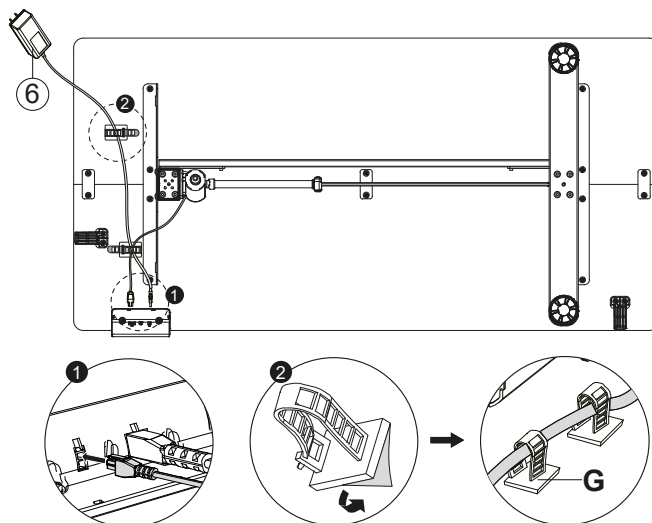

8 Krok / Step / Schritt / Шаг / Pasul / žingsnis / Krok / Krok / lépés / Стъпка / Étape / Fase / Etapa / Stap

H	(x1)
---	------

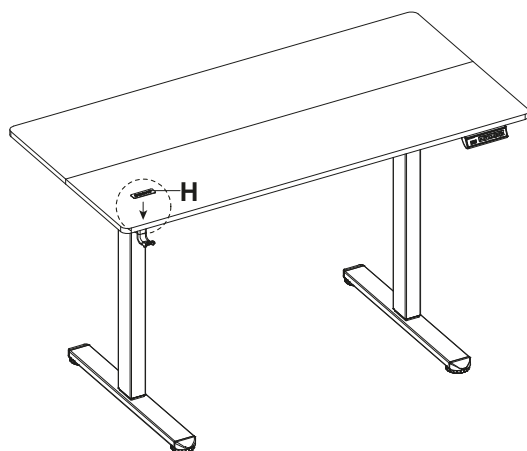

Panel sterowania

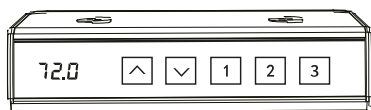

Uwaga:

Ruch biurka można zatrzymać w dowolnym momencie naciskając dowolny przycisk.

Ustawienia wysokości biurka pozostają zapisane, nawet jeżeli zasilanie zostanie odcięte.



Zapisanie wysokości: Ustaw biurko na preferowanej wysokości, a następnie naciśnij i przytrzymaj przycisk z numerem **1 2 3**, aż wyświetlacz LED pokaże H1, H2 lub H3 i zacznie migać przez około 3 sekundy. Następnie wyświetlacz LED pokaże zapisaną wysokość, co oznacza, że ustawienie pamięci wysokości zostało zakończone.



Naciśnij i przytrzymaj przycisk  by podnieść poziom blatu. Błat przestanie się podnosić, gdy przycisk zostanie puszczone lub biurko osiągnie maksymalną wysokość (118 cm / 46.5").



Przytrzymaj dłużej przycisk  by obniżyć poziom blatu. Błat przestanie się obniżać, gdy przycisk zostanie puszczone lub gdy biurko osiągnie minimalną wysokość (72 cm / 28.3").



Przyciski zapamiętywania: Wciśnij jeden z przycisków **1 2 3**, a na wyświetlaczu pojawi się numer odpowiadający wciśniętemu. Biurko przyjmie zapisaną wysokość i wyświetli ją na ekranie.

Reset

Przytrzymaj przez 5 sekund przycisk , na wyświetlaczu pojawi się napis RES. Nie puszczać przycisku, dopóki biurko obniży się do wysokości minimalnej, po czym lekko się podniesie.

Kody błędów na wyświetlaczu

Hot	Ochrona przed przegrzaniem: kiedy silnik pracuje bez przerwy przez 5 minut przestanie działać by zapobiec uszkodzeniom z powodu przegrzania. Zaczekaj co najmniej 15 minut zanim zaczniesz ponownie zmieniać wysokość biurka.
E10	Ostrzeżenie o nieprawidłowym działaniu czujnika: nie można wykryć czujnika bezpieczeństwa silnika. Wyłącz zasilanie, odłącz kable sterownika, odczekaj 5 minut, a następnie podłącz kable i zasilanie. Następnie wykonaj Reset zgodnie z niniejszą instrukcją.
E20	Ostrzeżenie o przeciążeniu: przekroczenie maksymalnej wagi obciążenia. Wyłącz zasilanie, zdejmij rzeczy z biurka, włącz zasilanie i spróbuj ponownie.
E02	Ostrzeżenie o stanie pracy: biurko przestaje się poruszać w przypadku wykrycia wibracji, uderzenia lub nachylenia. Jeśli wykrycie jest nieprawidłowe, przed dalszym użytkowaniem należy wykonać Reset zgodnie z niniejszą instrukcją.
E32	Ochrona przed przepięciem: zbyt wysokie napięcie wejściowe. Jeśli używany jest prawidłowy zasilacz sieciowy, wyłącz zasilanie, odłącz kable kontrolera, odczekaj 5 minut, a następnie podłącz kable i zasilanie. Następnie wykonaj Reset zgodnie z niniejszą instrukcją.
E31	Zabezpieczenie przed zbyt niskim napięciem: zbyt niskie napięcie wejściowe. Jeśli używany jest prawidłowy zasilacz sieciowy, wyłącz zasilanie, odłącz kable kontrolera, odczekaj 5 minut, a następnie podłącz kable i zasilanie. Następnie wykonaj Reset zgodnie z niniejszą instrukcją.
Breaking protection	Ruch biurka zatrzymuje się i przechodzi w stan ochrony, gdy przewody silnika lub przewody sterowania ręcznego zostaną odpięte lub przypadkowo odłączone. Biurko wraca do normalnego trybu pracy po ponownym podłączeniu przewodów.

PODRĘCZNIK UŻYTKOWANIA

Użytkowniku,

Zapoznaj się z poniższą instrukcją przed rozpoczęciem montażu i pierwszym użyciem urządzenia. Instrukcja ta zawiera ważne informacje dotyczące bezpieczeństwa użytkowania i konserwacji sprzętu. Zachowaj ją w celu możliwości skorzystania z informacji dotyczących konserwacji lub zamawiania części zamiennych.

BEZPIECZEŃSTWO

UWAGA! Z produktu można korzystać wyłącznie zgodnie z jego przeznaczeniem przez osoby dorosłe. Każde inne zastosowanie może być niebezpieczne. Producent nie może być pociągany do odpowiedzialności za szkody, które zostały spowodowane nieprawidłowym użytkowaniem.

- Produkt został zaprojektowany i skonstruowany w oparciu o najnowszą wiedzę z zakresu bezpieczeństwa. Elementy niebezpieczne, które potencjalnie mogą stanowić zagrożenie odniesienia obrażeń zostały wyeliminowane lub włącznie zabezpieczone.
- Nie dopuszcza się napraw i zmian na własną rękę.
- Raz na jeden lub dwa miesiące sprawdź poprawność dokręcenia śrub, wkrętów i nakrętek.
- Wszystkie zmiany na urządzeniu, które nie zostały opisane w niniejszej instrukcji mogą stanowić przyczynę uszkodzeń lub bezpośrednio zagrażać zdrowiu i życiu użytkownika. Zmian w produkcie mogą dokonywać wyłącznie pracownicy serwisu producenta lub osoby przeszkolone przez nie w tym zakresie.
- Wszystkie urządzenia podlegają stałym działaniom innowacyjnym w celu zapewnienia wysokiej jakości. Z tego powodu producent zastrzega sobie prawo do wprowadzania zmian technicznych.
- W sytuacji, gdy zabezpieczenie przed upadkiem nie zostanie zastosowane lub zostanie, ale nieprawidłowo, istnieje ryzyko resztkowe, czyli upadek osoby powodujący otarcia skóry, siniaki, złamania lub w najgorszym przypadku, śmierć.
- Podczas podnoszenia/obniżania blatu należy zachować bezpieczną odległość w celu uniknięcia ryzyka przyciśnięcia między blatem stołu a stałymi przedmiotami znajdującymi się w pobliżu. Należy zachować podwyższoną czujność, by nie uszkodzić żadnych przedmiotów oraz nie zranić nikogo w pobliżu.
- Wszelkie pytania lub wątpliwości związane ze sprzętem kieruj do specjalistycznej placówki handlowej.



PRĄD ELEKTRYCZNY

UWAGA! Przestrzegaj zasad ogólnych przepisów i środków bezpieczeństwa obowiązujących dla obchodzenia się z urządzeniami elektrycznymi.

- **NIEBEZPIECZEŃSTWO!** Niewłaściwe podłączenie przewodu może powodować ryzyko porażenia prądem elektrycznym.
- Okresowo sprawdzaj stan kabla i gniazd zasilania w urządzeniu. Kabel nie powinien być uszkodzony, a wtyczka musi być osadzona ciasno i nieruchomo. Zaprzestań korzystania z urządzenia, jeżeli któryś z elementów funkcjonuje nieprawidłowo i przekaż urządzenie do autoryzowanego serwisu w celu naprawy.
- Zwróć uwagę na to, aby przewód elektryczny nie był przygnieciony i jego ułożenie nie powodowało ryzyka potknięcia się o niego.
- Przed podłączeniem urządzenia do zasilania upewnij się, że lokalne napięcie odpowiada rodzajowi wtyczki.
- Absolutnie zabrania się modyfikacji w skrzynce sterującej ani żadnego elementu instalacji elektrycznej!

ZNAKI MANIPULACYJNE NA OPAKOWANIACH TRANSPORTOWYCH



Elektroodpady. Konieczne oddanie użytego sprzętu do punktu recyklingu.



Opakowanie nadające się do recyklingu.



Tą stroną w górę. Nie przewracać.



Chronić przed upadkiem.



Ostrożnie, kruche.
Możliwość uszkodzenia. Zachować ostrożność.



Chronić przed wilgocią.



Uwaga ciężki produkt.



Składować maksymalnie w 6 warstwach.



Produkt zawiera instrukcję obsługi.

⚠ DO NOT USE BLADE TO OPEN ⚠

Nie otwierać z użyciem noża.



Form de collecte sur www.qualiteindemadecette.fr

Opakowanie wykonane z tektury i tworzyw sztucznych. Prosimy o segregowanie odpadów zgodnie z lokalnymi zasadami.

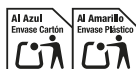

Opakowanie wykonane z tektury i tworzyw sztucznych. Prosimy o segregowanie odpadów zgodnie z lokalnymi zasadami.



Opakowanie wykonane z tektury.



Opakowanie zostało wyprodukowane z uwzględnieniem odpowiedzialności za środowisko i recykling. Prosimy o segregowanie odpadów zgodnie z lokalnymi zasadami.

OBŚLUGA

Przed rozpoczęciem użytkowania upewnij się, że produkt został prawidłowo zamontowany.

- Przed pierwszym użyciem zapoznaj się ze wszystkimi funkcjami i możliwościami regulacji produktu.
- Produkt posiada elementy, które mogą być narażone na korozję. Z tego powodu nie zaleca się, aby pozostawał w wilgotnym pomieszczeniu. Należy również dbać o to, aby produkt nie był narażony na kontakt z wodą, napojami, potem itp.
- Produkt jest przeznaczony do użytku dla osób dorosłych i absolutnie nie jest zabawką dla dzieci. Jeśli na własną odpowiedzialność pozwolisz z niego korzystać dzieciom, bezwzględnie poinstruj je o prawidłowym korzystaniu i stałe nadzoruj.
- Podczas użytkowania mogą pojawić się odgłosy wydawane przez elementy produktu lub jego podzespoły w trakcie pracy mechanizmów lub elementów sprężynujących, które wynikają z rodzaju konstrukcji. Nie mają one żadnego wpływu na działanie produktu.
- Podczas przenoszenia lub przewożenia produktu zachowaj ostrożność, zabezpiecz elementy, które mogą ulec uszkodzeniu lub dokonaj demontażu produktu na czas transportu.
- Powierzchnię na jakiej ma być użytkowany produkt należy odpowiednio zabezpieczyć przed ewentualnymi uszkodzeniami mechanicznymi jakie mogą się pojawić na skutek kontaktu produktu z powierzchnią pod wpływem obciążenia i sił tarcia. Zleca się stosowanie specjalnych mat ochronnych.
- Produkt może być używany wyłącznie z dołączonym do zestawu zasilaczem.

KONSERWACJA SPRZĘTU

Regularnie dokonuj konserwacji urządzenia.

- Kontroluj ruchome części urządzenia. Jeśli nie są dostatecznie nasmarowane, użyj smaru.
- Kontroluj stan elementów takich jak śruby i nakrętki. Dbaj o to, by były dobrze dokręcone.
- Błaty i elementy drewniane konserwuj przeznaczonymi do tego środkami nie rzadziej niż raz na 2 tygodnie.
- Do czyszczenia elementów wykonanych z tworzywa sztucznego używaj wyłącznie wody z mydłem. Nie stosuj środków czyszczących.
- Przechowuj urządzenie w suchym i ciepłym pomieszczeniu (zalecana temperatura 15-30°C, wilgotność powietrza 40-70%).
- Nie wystawiaj produktu na działanie promieni słonecznych.

- Nie umieszczaj produktu w bezpośrednim sąsiedztwie źródła ciepła np. grzejników elektrycznych, gazowych, kominków, promienników.

MONTAŻ

Montaż produktu musi zostać przeprowadzony starannie przez osobę dorosłą. W przypadku wątpliwości poproś o pomoc kogoś z większym doświadczeniem w tej dziedzinie.

- Przed rozpoczęciem montażu upewnij się, czy zestaw zawiera wszystkie elementy z listy części oraz czy jakież elementy nie uległy zniszczeniu podczas transportu. W przypadku braku elementów lub zastrzeżeń skontaktuj się ze sprzedawcą.
- Zapoznaj się z rysunkami oraz objaśnieniami i dokonuj montażu zgodnie z kolejnością zawartą w instrukcji montażu.
- Zachowaj ostrożność podczas montażu. W trakcie korzystania z narzędzi i elementów istnieje ryzyko skaleczenia się.
- Pamiętaj o zachowaniu bezpiecznego otoczenia. Nie rozkładaj chaotycznie narzędzi i elementów montażowych. Pamiętaj, że folie i torby z tworzywa sztucznego stanowią zagrożenie uduszeniem się przez dzieci.
- Elementy montażowe potrzebne do wykonania danego kroku instrukcji montażu zostały przedstawione na rysunkach i objaśnieniach. Korzystaj z elementów wskazanych w instrukcji montażu.
- W pierwszych fazach montażu nie dokręcaj części do oporu. Zrób to po umieszczeniu wszystkich i upewnieniu się, że są prawidłowo osadzone.
- Producent zastrzega sobie prawo do wstępnego montażu niektórych elementów.

GWARANCJA

Sprzedawca w imieniu Gwaranta udziela gwarancji na terytorium Rzeczypospolitej Polskiej na okres 24 miesięcy od daty sprzedaży. Gwarancja na sprzedany towar nie wyłącza, nie ogranicza ani nie zawieszają uprawnień Kupującego wynikających z Ustawy o prawach konsumenta.

WARUNKI GWARANCJI

1. Reklamacji i gwarancji podlegają wyłącznie wady ukryte powstałe z winy producenta.
2. Gwarancja będzie respektowana przez sklep lub serwis po przedstawieniu przez klienta:
 - 2.1. ważnej czytelnie i poprawnie wypełnionej karty gwarancyjnej z pieczętką sprzedawcy oraz podpisem sprzedawcy,
 - 2.2. ważnego dowodu zakupu sprzętu z datą sprzedaży,
 - 2.3. reklamowanego towaru lub wadliwej części.W przypadku zakupu na odległość, karta gwarancyjna jest ważna wyłącznie na podstawie dokumentu zakupu (paragon / faktura).
3. Reklamacja zostanie rozpatrzona w terminie do 14 dni od momentu zgłoszenia wady przez Klienta.
4. Wady fabryczne i uszkodzenia ujawniane w okresie gwarancyjnym będą naprawiane bezpłatnie w terminie nie dłuższym niż 21 dni od daty dostarczenia towaru do sklepu lub serwisu.
5. W przypadku konieczności sprowadzenia części z importu okres realizacji naprawy gwarancyjnej może się wydłużyć o czas niezbędny do jej sprowadzenia jednak nie dłużej niż o 40 dni.
6. Gwarancją nie są objęte:
 - 6.1. uszkodzenia mechaniczne i wywołane nimi wady,
 - 6.2. uszkodzenia i wady wynikłe wskutek niewłaściwego z przeznaczeniem użytkowania i przechowywania, niewłaściwego montażu i konserwacji,
 - 6.3. uszkodzenia i zużycie elementów eksploatacyjnych takich elementów jak: blaty i powierzchnie płaskie.
 - 6.4. czynności związane z montażem, konserwacją, które zgodnie z instrukcją obsługi użytkownik zobowiązany jest wykonać we własnym zakresie.
7. Gwarancja nie ma zastosowania w następujących przypadkach:
 - 7.1. upływu terminu ważności,
 - 7.2. dokonania przez klienta samodzielnych napraw i modyfikacji z użyciem nieoryginalnych części,
 - 7.3. gdy powstała wada wynika z nieprawidłowej instalacji lub na skutek nieprzebrzegania zasad prawidłowej eksploatacji opisanych w instrukcji obsługi,

- 7.4. uszkodzeń powstałych w transporcie,
- 7.5. Występowania właściwości wynikających z cech charakterystycznych dla materiałów drewnianych lub drewniano pochodnych, między innymi: różnice tekstury oraz tonacji barw, zapach, występowanie słoje.
- 7.6. Występowania cech wynikających z procesu starzenia się struktur materiałów użytych do wykonania produktu.
8. Duplikaty karty gwarancyjnej nie będą wydawane.
9. W ramach gwarancji klient ma prawo żądać następujących rodzajów świadczonego bezpłatnie zadośćuczynienia:
 - 9.1. naprawy produktu,
 - 9.2. wymiany produktu,
 - 9.3. obniżenia ceny,
 - 9.4. rozwiązania umowy i pełnego zwrotu poniesionych kosztów.
10. W celu zgłoszenia reklamacji należy:
 - 10.1. Przedstawić produkt lub jego część, której dotyczy gwarancja.
 - 10.2. Dowód zakupu określający nazwę i adres sprzedającego, datę i miejsce zakupu, rodzaj produktu lub ważną kartę gwarancyjną z pieczętką sklepu.
 - 10.3. W przypadku dostarczenia brudnego produktu serwis może odmówić jego przyjęcia lub też na koszt klienta za jego pisemną zgodą dokonać czyszczenia.
11. W przypadku pozytywnego rozpatrzenia reklamacji sprzęt zostanie naprawiony lub wymieniony na nowy lub zostaną klientowi zwrócone pieniądze. Koszty transportu towaru do klienta pokrywa serwis producenta.
12. W przypadku odrzucenia reklamacji gwarancyjnej, klient otrzyma szczegółowe uzasadnienie podjętej decyzji oraz w terminie do 14 dni od momentu przekazania decyzji, sprzęt zostanie odesłany do klienta na jego koszt.
13. Gwarant nie ponosi odpowiedzialności: za straty pośrednie, wynikowe lub za straty moralne, za szkody w tym utracone zarobki albo korzyści związanych z zakupem lub użytkowaniem produktu.

Control Panel

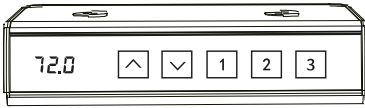

Note:

The desk's movement can be stopped at any time by pressing any button.

The height settings of the desk will remain even if the power is cut.



Height Saving: Set the desk to your preferred height, then press and hold the button with the number 1, 2, or 3 until the LED display shows H1, H2, or H3 and starts flashing for about 3 seconds. Then, the LED display will show the saved height, indicating that the height memory setting is complete.



Press and hold the  button to raise the level of the desk. The tabletop will stop raising when the button is released or the desk reaches its maximum height (118 cm / 46.5").



Hold the  button longer to lower the level of the tabletop. The tabletop will stop lowering when the button is released or when the desk reaches the minimum height (72 cm / 28.3").



Memorization buttons: Press one of the buttons 1 2 3, and the display will show the number corresponding to the one pressed. The desk will accept the stored height and display it on the screen.

Reset

Hold down the  button for 5 seconds, the display will show RES. Do not release the button until the desk lowers to the minimum height and then slightly rises.

Error codes on the display

Hot	Overheating Protection: When the motor has been working continuously for 5 minutes, it will stop operating to prevent damage from overheating. Wait for at least 15 minutes before making any further height adjustment.
E10	Sensor malfunction warning: Motor safety sensor cannot be detected. Please power off, unplug the cables of the controller, wait for 5 minutes, then plug in the cables and connect the power again, and perform Reset settings again.
E20	Overloading Warning: Over the max of loading weight. Power off, take the things off the desk, power back on, and try again.
E02	Operating condition warning: the desk stops moving if vibration, impact or tilt is detected. If the detection is incorrect, perform a Reset according to this manual before further use.
E32	Overvoltage protection: input voltage too high. If the correct AC adapter is used, turn off the power supply, disconnect the controller cables, wait 5 minutes, and then connect the cables and power supply. Then perform Reset according to these instructions.
E31	Under-voltage protection: input voltage is too low. If the correct AC adapter is used, turn off the power supply, disconnect the controller cables, wait 5 minutes, then connect the cables and power supply. Then perform Reset according to these instructions.
Breaking protection	The movement of the desk stops and goes into a protected state when the motor cables or manual control cables are unplugged or accidentally disconnected. The desk returns to normal operation when the wires are reconnected.

USER MANUAL

Dear user,

please, read the manual before assembling and using the device for the first time. The manual contains important safety, operational, and maintenance information. Keep it for future reference related to the maintenance or ordering spare parts.

SAFETY

CAUTION! The product can only be used as intended by adults. Any other use may be hazardous. The manufacturer cannot be held liable for damages caused by incorrect use.

- The product has been designed and constructed on the basis of the latest knowledge in the field of security.
- Do not attempt to repair or modify the product yourself.
- Check bolt, screw, and nut tightness once every month or two months.
- Any changes to the device that are not described in this manual may cause damage or directly threaten the user's health and life. Changes to the product may only be made by the manufacturer's service personnel or persons trained by them in this field.
- All devices are part of our innovative development process in order to guarantee high quality. The manufacturer reserves the right to introduce technical modifications.
- If no fall safeguard is applied or it is applied incorrectly, there is a residual risk of falling resulting in skin abrasions, bruises, bone fractures, or even death.
- When lifting/lowering the tabletop, maintain a safe distance to avoid the risk of being pressed between the tabletop and solid objects nearby. Increased vigilance should be exercised to avoid damaging any objects and injuring anyone nearby.
- Any questions or doubts regarding the device can be handled by an expert point of sale.



ELECTRIC CURRENT

NOTE! Observe the general rules and safety measures applicable to the handling of electrical equipment.

- **DANGER!** Improper connection of the cable may cause a risk of electric shock.
- Periodically check the condition of the power supply cable and sockets on the unit. The cable should not be damaged and the plug must be seated tightly and stationary. Stop using the unit if any of the components is malfunctioning and take the unit to an authorised service centre for repair.
- Take care that the electrical cable is not pressed and that its positioning does not create a risk of tripping over it.
- Before connecting the device to the power supply, make sure that the local voltage corresponds to the type of plug.
- Modifications to the control box or any component of the electrical installation are absolutely prohibited!

TRANSPORT PACKAGING HANDLING MARKS



Electro-waste. Necessary to return used equipment to a recycling center.



Recyclable packaging



This side up. Do not tip over.



Handle with care.



Fragile. Prone to damage. Proceed with caution.



Protect from humidity.



Store in a maximum of 6 layers.



Attention, heavy product.



DO NOT USE BLADE TO OPEN





The product includes an instruction manual



Packaging made of cardboard.



Packaging made of cardboard and plastic.
Please separate waste according to local rules.



The packaging has been produced with environmental responsibility and recycling in mind. Please separate your waste according to local rules.



Packaging made of cardboard and plastic.
Please separate waste according to local rules.

OPERATION

Before use, make sure that the product has been properly installed.

Before using the product for the first time, familiarize yourself with all the functions and adjustments of the product.

- The product contains components that may be subject to corrosion. For this reason, it is advisable not to keep it in a humid room. Care should also be taken to ensure that the product is not exposed to water, beverages, perspiration, etc.
- The product is intended for use by adults and is absolutely not a toy for children. If you allow children to use it at your own risk, it is crucial that you instruct them on its proper use and supervise them constantly.
- During use, there may be noises made by the product's components or its subassemblies during the operation of mechanisms or spring elements, which result from the type of construction. They have no effect on the performance of the product.
- When moving or transporting the product, be careful, protect the elements that may be damaged or disassemble the product for transport.
- The surface on which the product is to be used should be properly protected against any mechanical damage that may occur as a result of contact between the product and the surface under load and friction forces. Special protective mats are recommended.
- The product may only be used with the included power supply unit.

MAINTENANCE

Carry out maintenance activities at regular intervals.

- Check moving parts of the device. If they need lubrication, use a grease.
- Check the conditions of such parts as bolts and nuts. Make sure they are tight.
- Treat countertops and wooden elements with the appropriate agents at least once every 2 weeks.
- Use only soapy water to clean plastic parts. Do not use cleaning products.
- Store the unit in a dry and warm room (recommended temperature 15-30°C, humidity 40-70%).
- Do not expose the product to sunlight.
- Do not place the product in the immediate vicinity of a heat source, e.g. electric or gas heaters, fireplaces, radiant heaters.

ASSEMBLY

Product assembly must be conducted carefully by an adult. If in doubt, ask someone with more experience in this area for help.

- Before starting the assembly, make sure that the kit contains all the items listed in the parts list and that any items have not been damaged during transport. If there are any missing items or concerns, please contact your retailer.
- Have a look at the drawings and explanations and follow the assembly manual when assembling the device.

- Be careful during the assembly. There is a risk of injury when using the tools and parts.
- Remember to keep your surroundings safe. Do not let tools and parts lie around in chaos. Remember that plastic foil and bags pose a suffocation risk to small children.
- Assembly parts necessary for a specific step in the assembly manual are shown in pictures and included in instructions. Use the elements indicated in the assembly manual.
- Do not tighten parts completely during the first stages of the assembly. Tighten connections after all parts are placed and fitted properly.
- The manufacturer may have assembled some parts.

WARRANTY

On behalf of the Warrantor, the seller grants a 24-month warranty in the territory of the Republic of Poland starting on the date of sale. The warranty for the product does not exclude, limit, or suspend any rights of the Buyer under the Consumer Rights Act.

WARRANTY TERMS AND CONDITIONS

1. The warranty covers only latent defects attributable to the manufacturer.
2. The claim shall be processed by the point of sale or technical service under the warranty if the customer produces:
 - 2.1. a valid and clear warranty card filled in properly with a sale stamp and signature of the seller,
 - 2.2. a valid proof of purchase with the date of sale,
 - 2.3. the reported product or defective part.In the case of a remote purchase, the warranty card is valid solely with a proof of purchase (receipt/invoice).
3. The claim is resolved within 14 days of the report by the Customer.
4. Manufacturing defects identified in the warranty period shall be repaired free of charge within 21 days following the delivery of the product to the point of sale or technical service.
5. If it is necessary to import parts for the repair, the warranty repair period may be extended by the time necessary to import the part, not longer than by 40 days.
6. Warranty exclusions:
 - 6.1. mechanical damage and related defects,
 - 6.2. damage and defects resulting from misuse and inappropriate storage, assembly, and maintenance,
 - 6.3. damage and wear of consumable elements such as: countertops and flat surfaces.
 - 6.4. activities related to the assembly or maintenance that are user's obligation in accordance with the manual.
7. The warranty shall not apply when:
 - 7.1. it is past its validity period,
 - 7.2. the customer had repaired or modified the product using non-genuine parts,
 - 7.3. the defect resulted from incorrect installation or a failure to follow the rules of correct operation in accordance with the manual,
 - 7.4. damage occurred during transport.
 - 7.5. Occurrence of properties resulting from the characteristics of wooden or wooden-derived materials, including: differences in texture and color tone, smell, occurrence of grain.
 - 7.6. the occurrence of features resulting from the ageing process of the structures of the materials used to make the product.
8. No duplicates of the warranty card are issued.
9. The customer is entitled to the following compensation free of charge:
 - 9.1. product repair,
 - 9.2. product replacement,
 - 9.3. reduced price,
 - 9.4. termination of a contract and full cost compensation.
10. To report a claim:
 - 10.1. Present the product or its reported part.
 - 10.2. Present the proof of purchase with the name and address of the seller, date and place of purchase, type of product, or a valid warranty card with a stamp of the point of sale.

- 10.3. If the product is delivered dirty, the technical service may refuse to accept it or clean it at customer's cost following their written approval.
11. If the claim is accepted, the device is repaired or replaced with a new one, or the customer is reimbursed. Transport cost from the service to the customer is covered by a manufacturer's service.
 12. If the claim is rejected, the customer is provided with a detailed justification for the decision and the equipment is sent to them at their cost within 14 days following the provision of the decision.
 13. The guarantor is not liable: for indirect, consequential or punitive losses, for damages including lost earnings or benefits related to the purchase or use of the product.

Steuerungspaneel

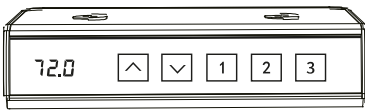

Hinweis:

Die Bewegung des Schreibtisches kann jederzeit durch Drücken einer beliebigen Taste gestoppt werden.

Die Einstellungen der Tischhöhe bleiben gespeichert, auch wenn der Strom abgeschaltet wird.



Höhenspeicherung: Stellen Sie den Schreibtisch auf die gewünschte Höhe ein und halten Sie dann die Taste mit der Nummer 1, 2 oder 3 gedrückt, bis das LED-Display H1, H2 oder H3 anzeigt und etwa 3 Sekunden lang blinkt. Anschließend zeigt das LED-Display die gespeicherte Höhe an, was bedeutet, dass die Höhenspeicherung abgeschlossen ist.



Halten Sie die  Taste gedrückt, um die Arbeitsplatte anzuheben. Das Anheben der Arbeitsplatte wird gestoppt, wenn die Taste losgelassen wird oder der Schreibtisch seine maximale Höhe (118 cm / 46,5") erreicht.



Halten Sie die  Taste länger gedrückt, um die Höhe der Arbeitsplatte zu senken. Das Absenken der Arbeitsplatte wird gestoppt, wenn die Taste losgelassen wird oder wenn der Schreibtisch seine Mindesthöhe (72 cm / 28.3") erreicht.



Speichertasten: Drücken Sie eine der Tasten **1 2 3** und die entsprechende Zahl wird auf dem Display angezeigt. Der Schreibtisch nimmt die gespeicherte Höhe an und zeigt sie auf dem Bildschirm an.

Reset

Halten Sie die Taste – 5 Sekunden lang gedrückt, und im Display erscheint RES. Lassen Sie die Taste nicht los, bis der Schreibtisch auf die minimale Höhe abgesenkt wird und sich dann leicht anhebt.

Fehlercodes auf dem Display

Fehlercodes auf dem Display	
Hot	Überhitzungsschutz: Wenn der Motor 5 Minuten lang ununterbrochen gelaufen ist, schaltet er sich ab, um Schäden durch Überhitzung zu vermeiden. Warten Sie mindestens 15 Minuten, bevor Sie die Höhe des Schreibtisches erneut ändern.
E10	Warnung vor Sensorfehlfunktion: Der Sicherheitssensor des Motors kann nicht erkannt werden. Schalten Sie die Stromversorgung aus, trennen Sie die Treiberkabel, warten Sie 5 Minuten und schließen Sie dann die Kabel und die Stromversorgung an. Führen Sie dann den Reset gemäß dieser Anleitung durch.
E20	Überlastungswarnung: Überschreitung des Höchstgewichts der Last. Schalten Sie den Strom aus, nehmen Sie die Sachen vom Schreibtisch, schalten Sie den Strom wieder ein und versuchen Sie es erneut.
E02	Betriebszustandswarnung: Schreibtisch stoppt sich zu bewegen, wenn Vibration, Aufprall oder Neigung erkannt wird. Wenn die Erkennung falsch ist, muss vor der weiteren Verwendung ein Reset gemäß dieser Anleitung durchgeführt werden.

E32	Überspannungsschutz: Eingangsspannung zu hoch. Wenn der richtige Netzadapter verwendet wird, schalten Sie die Stromversorgung aus, ziehen Sie die Steuerkabel ab, warten Sie 5 Minuten und schließen Sie dann die Kabel und die Stromversorgung an. Führen Sie dann den Reset gemäß dieser Anleitung durch.
E31	Unterspannungsschutz: Eingangsspannung zu niedrig. Wenn der richtige Netzadapter verwendet wird, schalten Sie die Stromversorgung aus, ziehen Sie die Steuerkabel ab, warten Sie 5 Minuten und schließen Sie dann die Kabel und die Stromversorgung an. Führen Sie dann den Reset gemäß dieser Anleitung durch.
Breaking protection	Die Bewegung des Tisches stoppt und geht in einen geschützten Zustand über, wenn die Motorkabel oder die Handsteuerkabel ausgesteckt oder versehentlich getrennt werden. Der Schreibtisch kehrt in den normalen Betriebsmodus zurück, wenn die Kabel wieder angeschlossen werden.

BEDIENUNGSANLEITUNG

Lieber Nutzer,

lesen Sie bitte vor Beginn der Montage und der ersten Nutzung des Geräts diese Bedienungsanleitung. Diese Bedienungsanleitung enthält wichtige Informationen zu der Sicherheit des Nutzers und der Wartung des Trainingsgeräts. Bewahren Sie sie auf, um auf die Informationen zur der Wartung zurückgreifen zu können oder Ersatzteile zu bestellen.

SICHERHEIT

ACHTUNG! Das Produkt darf nur von Erwachsenen für den vorgesehenen Zweck verwendet werden. Jede andere Verwendung könnte gefährlich sein. Der Hersteller kann nicht für Schäden haftbar gemacht werden, die durch unsachgemäßen Gebrauch entstehen.

- Das Produkt wurde nach den neuesten Erkenntnissen der Sicherheitstechnik entwickelt und konstruiert.
- Eigenständig vorgenommene Reparaturen und Änderungen sind unzulässig.
- Überprüfen Sie alle ein oder zwei Monate den korrekten Halt der Befestigungsschrauben, Schrauben und Muttern.
- Jegliche Veränderungen am Gerät, die nicht in dieser Anleitung beschrieben sind, können zu Schäden führen oder die Gesundheit und das Leben des Benutzers direkt gefährden. Änderungen am Produkt dürfen nur durch das Servicepersonal des Herstellers oder durch von diesem geschulte Personen vorgenommen werden.
- Alle Trainingsgeräte werden stetig weiterentwickelt, um Ihnen eine hohe Qualität gewährleisten zu können. Aus diesem Grund behält sich der Hersteller das Recht vor, technische Änderungen vorzunehmen.
- In der Situation, wenn der Schutz gegen Sturz nicht angewandt oder unsachgemäß angewandt wird, besteht ein Restrisiko, also der Sturz der Person, der zu Schürfwunden auf der Haut, Blutergüssen, Knochenbrüchen oder im schlimmsten Fall zum Tode führen kann.
- Halten Sie beim Anheben/Absenken der Tischplatte einen Sicherheitsabstand ein, um die Gefahr des Einklemmens zwischen der Tischplatte und festen Gegenständen in der Nähe zu vermeiden. Erhöhte Wachsamkeit ist geboten, um zu vermeiden, dass Gegenstände beschädigt und Personen in der Nähe verletzt werden.
- Bei Fragen oder Zweifel in Bezug auf das Gerät wenden Sie sich bitte an einen Fachhandel.



ELEKTRISCHER STROM

Hinweis! Beachten Sie die allgemeinen Regeln und Sicherheitsmaßnahmen, die für den Umgang mit elektrischen Geräten gelten.

- **GEFAHR!** Ein unsachgemäßer Anschluss des Kabels kann zu einem Stromschlag führen.
- Überprüfen Sie regelmäßig den Zustand des Kabels und der Steckdosen des Geräts. Das Kabel darf nicht beschädigt werden und der Stecker muss fest und unbeweglich sitzen. Verwenden Sie das Gerät nicht mehr, wenn eine der Komponenten defekt ist, und bringen Sie das Gerät zur Reparatur zu einem autorisierten Servicecenter.
- Stellen Sie sicher, dass das elektrische Kabel nicht gequetscht wird und dass seine Position keine Stolpergefahr verursacht.
- Bevor Sie das Gerät an die Stromversorgung anschließen, stellen Sie sicher, dass die lokale Spannung dem Steckertyp entspricht.
- Es ist absolut verboten, den Schaltkasten oder irgendein Element der elektrischen Anlage zu modifizieren!

HANDHABUNGS-SYMBOLSUF TRANSPORTVERPACKUNGEN



Zum Recycling geeignete Verpackung



Elektroschrott. Geben Sie gebrauchte Geräte an das Recyclingzentrum zurück.



Diese Seite nach oben. Nicht umdrehen.



Vor Sturz schützen.



Achtung, zerbrechlich. Beschädigung möglich.
Vorsicht ist geboten.



Vor Feuchtigkeit schützen.



Achtung schweres Produkt.



In maximal 6 Schichten lagern.



Nicht mit einem Messer öffnen



Das Produkt enthält eine Bedienungsanleitung



Die Verpackung besteht aus Karton und Kunststoff.

Bitte trennen Sie den Abfall entsprechend den örtlichen Vorschriften.

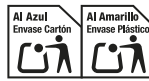

Die Verpackung besteht aus Karton und Kunststoff.

Bitte trennen Sie den Abfall entsprechend den örtlichen

Vorschriften.



Die Verpackung besteht aus Karton.



Bei der Herstellung der Verpackung wurde auf Umweltverträglichkeit und Recycling geachtet. Bitte trennen Sie Ihren Abfall entsprechend den örtlichen

Vorschriften.

BEDIENUNG

Vergewissern Sie sich vor dem Gebrauch, dass das Produkt korrekt installiert ist.

- Machen Sie sich vor der ersten Benutzung mit allen Funktionen und Einstellmöglichkeiten des Produkts vertraut.
- Das Produkt besitzt Baukomponente, die korrosionsgefährdet sein können. Aus diesem Grund ist es nicht empfehlenswert, ihn in einem feuchten Raum aufzubewahren. Es sollte auch darauf geachtet werden, dass das Produkt nicht mit Wasser, Getränken, Schweiß usw. in Berührung kommt.
- Das Produkt ist für den Gebrauch durch Erwachsene bestimmt und ist absolut kein Spielzeug für Kinder. Wenn Sie Kindern erlauben, das Gerät auf eigenes Risiko zu benutzen, weisen Sie sie strikt in die ordnungsgemäße Verwendung ein und beaufsichtigen Sie sie ständig.
- Während des Gebrauchs kann es zu Geräuschen kommen, die von Produktkomponenten oder Unterbaugruppen beim Betrieb von Mechanismen oder Federelementen erzeugt werden, die auf die Art der Konstruktion zurückzuführen sind. Sie haben keinen Einfluss auf die Funktion des Produkts.
- Seien Sie vorsichtig, wenn Sie das Produkt handhaben oder transportieren, sichern Sie Teile, die beschädigt werden könnten, oder zerlegen Sie das Produkt für den Transport.
- Die Oberfläche, auf der das Produkt verwendet werden soll, muss ausreichend vor mechanischen Schäden geschützt werden, die durch den Kontakt des Produkts mit der Oberfläche unter Last und Reibungskräften entstehen können. Spezielle Schutzmatte werden empfohlen.
- Das Produkt darf nur mit dem mitgelieferten Netzteil verwendet werden.

WARTUNG DES TRAININGSGERÄTS

Führen Sie regelmäßig eine Wartung des Geräts aus.

- Überprüfen Sie die beweglichen Teile des Geräts. Falls diese nicht ausreichend geschmiert sind, verwenden Sie ein Schmiermittel.
- Kontrollieren Sie den Zustand von Komponenten wie Schrauben und Muttern. Stellen Sie sicher, dass diese gut festgezogen sind.
- Pflegen Sie Arbeitsplatten und Holzelemente mindestens alle 2 Wochen mit den dafür vorgesehenen Produkten.
- Verwenden Sie zur Reinigung von Kunststoffteilen nur Seifenwasser. Verwenden Sie keine Reinigungsmittel.

- Lagern Sie das Gerät in einem trockenen und warmen Raum (empfohlene Temperatur 15-30°C, Luftfeuchtigkeit 40-70%)..
- Setzen Sie das Produkt nicht dem Sonnenlicht aus.
- Stellen Sie das Produkt nicht in unmittelbarer Nähe einer Wärmequelle auf, z. B. Elektro- oder Gasheizungen, Kamine, Heizstrahler.

WARTUNG

Die Montage des Produkts muss von einem Erwachsenen sorgfältig durchgeführt werden. Im Zweifelsfall sollten Sie jemanden um Hilfe bitten, der mehr Erfahrung auf diesem Gebiet hat.

- Bevor Sie mit dem Zusammenbau beginnen, vergewissern Sie sich, dass der Bausatz alle in der Teileliste aufgeführten Teile enthält und dass keine Teile beim Transport beschädigt worden sind. Wenden Sie sich an Ihren Händler, wenn etwas fehlt oder wenn Sie Vorbehalte haben.
- Kontrollieren Sie den Zustand von Komponenten wie Schrauben und Muttern. Stellen Sie sicher, dass diese gut festgezogen sind.
- Wischen Sie nach jedem Training den Schweiß vom Gerät ab. Achten Sie darauf, dass der Bildschirm nicht mit Wasser oder Feuchtigkeit in Berührung kommt.
- Verwenden Sie nur Seifenwasser für die Reinigung des Geräts. Verwenden Sie keine Reinigungsmittel.
- Lagern Sie das Gerät an einem trockenen und warmen Ort.
- Setzen Sie das Gerät keiner direkten Sonneneinstrahlung aus.

GARANTIE

Der Verkäufer gewährt im Namen des Garantiegebers eine Garantie auf dem Gebiet der Republik Polen für einen Zeitraum von 24 Monaten ab dem Verkaufsdatum. Die Garantie für die verkauften Waren schließt die Rechte des Käufers gemäß dem Gesetz über Verbraucherrechte nicht aus, beschränkt diese nicht und setzt sie nicht aus.

GARANTIEBEDINGUNGEN

1. Der Reklamation und Garantie unterliegen lediglich versteckte Mängel, die auf Verschulden des Herstellers beruhen.
2. Die Garantie wird vom Geschäft oder Service anerkannt, wenn der Kunde folgendes vorlegt:
 - 2.1. gültige, lesbar und korrekt ausgefüllte Garantiekarte mit Verkaufsstempel und Unterschrift des Verkäufers;
 - 2.2. gültiger Kaufnachweis mit Kaufdatum;
 - 2.3. reklamiertes Gerät oder defektes Teil.Beim Fernkauf ist die Garantiekarte nur auf Basis des Kaufbelegs (Quittung / Rechnung) gültig.
3. Die Reklamation wird innerhalb von 14 Tagen ab dem Datum der Reklamationsmeldung durch den Kunden berücksichtigt geprüft.
4. Fabrikmäängel und Schäden, die während der Garantiezeit festgestellt werden, werden innerhalb von 21 Tagen ab dem Datum der Lieferung an das Geschäft oder die Servicestelle kostenlos repariert.
5. Wenn ein Teil importiert werden muss, kann sich hierdurch eine Verlängerung der für die Ausführung der Garantiereparatur notwendigen Zeit ergeben, jedoch nicht länger als um 40 Tage.
6. Folgendes ist nicht durch die Garantie umfasst:
 - 6.1. mechanische Schäden und durch diese verursachte Defekte;
 - 6.2. Schäden und Mängel, die auf unsachgemäße Verwendung und Lagerung, unsachgemäße Montage und Wartung zurückzuführen sind;
 - 6.3. Schäden und Abnutzung an Verschleißteilen wie Platten und glatten Oberflächen.
 - 6.4. Tätigkeiten im Zusammenhang mit der Montage und Wartung, die der Benutzer gemäß der Bedienungsanleitung eigenständig durchführen muss.
7. Die Garantie gilt in den folgenden Fällen nicht:
 - 7.1. Ablauf des Garantiezeitraums;
 - 7.2. Eigenständige Reparaturen und Modifikationen mit nicht originalen Teilen, die durch den Kunden durchgeführt wurden;
 - 7.3. Wenn ein Defekt aufgrund einer unsachgemäßen Installation oder aufgrund der Nichteinhaltung der in der Bedienungsanleitung beschriebenen Richtlinien für die sachgemäße Nutzung auftritt;

- 7.4. Transportschäden.
- 7.5. Auftreten von Merkmalen, die für Holz oder Holzwerkstoffe charakteristisch sind, u. a.: Unterschiede in Textur und Farbtönen, Geruch, Vorhandensein von Maserungen.
- 7.6. Das Auftreten von Merkmalen bzw. Eigenschaften, die sich aus dem Alterungsprozess der Materialienstruktur der zur Herstellung des Produkts verwendeten Materialien ergeben.
8. Duplikate der Garantiekarte werden nicht ausgestellt.
9. Im Rahmen der Garantie hat der Kunde das Recht, folgende kostenlose Nachbesserungsleistungen zu verlangen:
 - 9.1. Reparatur des Produkts;
 - 9.2. Auswechseln des Produkts;
 - 9.3. Preisreduktion;
 - 9.4. Kündigung des Vertrages und volle Erstattung der entstandenen Kosten.
10. Um eine Reklamation anzumelden, müssen Sie folgendes tun:
 - 10.1. Das Produkt oder den Teil, den die Garantie betrifft, vorlegen.
 - 10.2. Kaufnachweis mit Angabe von Name und Adresse des Verkäufers, Datum und Ort des Kaufs, Art des Produkts oder eine gültige Garantiekarte mit dem Stempel des Geschäfts.
 - 10.3. Im Falle der Lieferung eines schmutzigen Produkts kann die Servicestelle die Annahme verweigern oder das Gerät auf Kosten des Kunden mit seiner schriftlichen Genehmigung reinigen.
11. Bei positivem Ergebnis der Prüfung der Reklamation wird das Gerät repariert oder gegen ein neues ausgetauscht oder dem Kunden wird das Geld zurückerstattet. Die Kosten für Transport des Produkts zum Kunden werden vom Service des Herstellers gedeckt.
12. Wird der Garantieantrag abgelehnt, erhält der Kunde eine detaillierte Begründung der getroffenen Entscheidung und das Gerät wird dem Kunden innerhalb von 14 Tagen nach der Entscheidung auf Kosten des Kunden zurückgesendet.
13. Der Garantiegeber haftet nicht für indirekte Schäden, Folgeschäden oder Strafschadensersatz, einschließlich entgangener Gewinne oder Vorteile im Zusammenhang mit dem Kauf oder der Verwendung des Produkts.

Панель управления

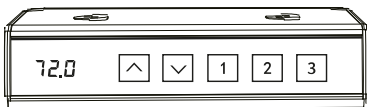

Внимание:

Движение стола можно остановить в любой момент, нажав на любую кнопку.

Настройки высоты стола сохраняются даже при отключении питания.



Сохранение высоты: Установите стол на желаемую высоту, затем нажмите и удерживайте кнопку с цифрой 1, 2 или 3, пока на LED-дисплее не появятся H1, H2 или H3 и не начнет мигать примерно 3 секунды. Затем на дисплее отобразится сохраненная высота, что означает завершение настройки памяти высоты.



Нажмите и удерживайте кнопку , чтобы поднять уровень столешницы. Столешница перестанет подниматься, когда кнопка будет отпущена или стол достигнет своей максимальной высоты (118 см / 46,5").



Удерживайте дольше кнопку , чтобы опустить уровень столешницы. Столешница перестанет опускаться, когда кнопка будет отпущена или стол достигнет минимальной высоты (72 см / 28,3").



Кнопки памяти: Нажмите одну из кнопок **1 2 3**, и на дисплее появится номер, соответствующий нажатой кнопке. Стол примет сохраненную высоту и отобразит ее на дисплее.

Reset

Удерживайте кнопку в течение 5 минут – , на дисплее появится надпись RES. Не отпускайте кнопку, пока стол не

опустится до минимальной высоты, после чего слегка поднимется.

Коды ошибок на дисплее	
Hot	Защита от перегрева: если двигатель работает непрерывно в течение 5 минут, он прекратит работу во избежание повреждений из-за перегрева. Подождите не менее 15 минут, прежде чем снова начинать изменять высоту стола.
E10	Предупреждение о неисправности датчика: датчик безопасности двигателя не может быть обнаружен. Выключите питание, отсоедините кабели контроллера, подождите 5 минут, затем подсоедините кабели и включите питание. После этого выполните Reset в соответствии с данной инструкцией.
E20	Предупреждение о перегрузке: превышен максимальный вес нагрузки. Выключите питание, уберите вещи со стола, включите питание и попробуйте снова.
E02	Предупреждение о рабочем состоянии: стол прекращает движение при обнаружении вибрации, удара или наклона. Если обнаружение некорректно, перед дальнейшим использованием необходимо выполнить Reset в соответствии с данной инструкцией.
E32	Защита от перенапряжения: слишком высокое входное напряжение. Если используется правильный сетевой адаптер, выключите питание, отсоедините кабели контроллера, подождите 5 минут, затем подключите кабели и питание. После этого выполните Reset в соответствии с данной инструкцией.
E31	Защита от слишком низкого напряжения: слишком низкое входное напряжение. Если используется правильный сетевой адаптер, выключите питание, отсоедините кабели контроллера, подождите 5 минут, затем подключите кабели и питание. После этого выполните Reset в соответствии с данной инструкцией.
Breaking protection	Движение стола останавливается и переходит в защищенное состояние при отсоединении или случайном разъединении кабелей двигателя или кабелей ручного управления. При повторном подключении кабелей стол возвращается в нормальный режим работы.

Руководство к пользованию

Уважаемый пользователь,

Ознакомьтесь с нижеследующим руководством перед началом сборки и первым использованием устройства. Настоящее руководство содержит важную информацию о безопасности, эксплуатации и техническом обслуживании устройства. Сохраните его, чтобы иметь возможность воспользоваться информацией относительно технического обслуживания или заказа сменных запчастей.

БЕЗОПАСНОСТЬ

ВНИМАНИЕ! Продукт может использоваться только по своему прямому назначению взрослыми. Любое другое использование может быть опасным. Производитель не несет ответственности за ущерб, вызванный неправильным использованием.

- Продукт был разработан и сконструирован на основе новейших знаний в области безопасности.
- Самостоятельный ремонт и изменения не допускаются.
- Ежемесячно или каждые два месяца необходимо проверять правильность затяжки болтов, винтов и гаек.
- Любые изменения в устройстве, не описанные в данном руководстве, могут привести к повреждению или непосредственно угрожать здоровью и жизни пользователя. Изменения в продукте могут быть внесены только обслуживающим персоналом производителя или лицами, прошедшими соответствующее обучение.
- Все устройства постоянно совершенствуются с целью обеспечения высокого качества. По этой причине производитель оставляет за собой право вносить технические изменения.
- В ситуации, когда защита от падения не применяется или применяется неправильно, существует остаточный риск, например, падение человека, приводящее к ссадинам, синякам, переломам или, в самом худшем случае, к смерти.
- При подъеме/опускании столешницы соблюдайте безопасное расстояние, чтобы избежать риска защемления между столешницей и находящимися рядом твердыми предметами. Следует проявлять повышенную бдительность, чтобы не повредить какие-либо предметы и не нанести травмы находящимся рядом людям.
- Любые вопросы или сомнения, связанные с оборудованием, должны направляться в специализированный торговый центр.



ЭЛЕКТРИЧЕСКИЙ ТОК

ВНИМАНИЕ! Соблюдайте общие правила и меры безопасности при обращении с электрооборудованием.

- **ОПАСНО!** Неправильное подключение кабеля может привести к поражению электрическим током.
- Периодически проверяйте состояние кабеля питания и гнезд на устройстве. Кабель не должен быть поврежден, а вилка должна быть плотно вставлена и неподвижна. Прекратите использование устройства, если какой-либо компонент неисправен, и отнесите устройство в авторизованный сервисный центр для ремонта.
- Следите за тем, чтобы электрический кабель не был пережат и чтобы его расположение не создавало риска споткнуться об него.
- Перед подключением устройства к электросети убедитесь, что местное напряжение соответствует типу вилки.
- Внесение изменений в блок управления или любой компонент электроустановки категорически запрещено!

ЗНАКИ НА ТРАНСПОРТНОЙ УПАКОВКЕ, КАСАЮЩИЕСЯ СПОСОБА ОБРАЩЕНИЯ С ГРУЗОМ



Электроотходы. Необходим для возврата использованного оборудования в центр переработки



Упаковка пригодна для вторичной переработки.



Этой стороной вверх. Не кантовать.



Не допускать падения.



Осторожно, хрупкое.
Угроза повреждения. Соблюдайте осторожность.



Предохранять от попадания влаги



Внимание, большой вес.



Хранить максимум в 6 слоях.

! DO NOT USE BLADE TO OPEN !
Не используйте лезвие для открывания.



Изделие содержит инструкцию по эксплуатации



Упаковка состоит из картона и пластика.
Пожалуйста, разделяйте отходы в соответствии с местными правилами.

Упаковка состоит из картона и пластика.

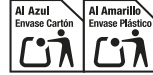

Пожалуйста, разделяйте отходы в соответствии с местными правилами.



Упаковка состоит из картона.

Упаковка была изготовлена с учетом требований экологической безопасности и вторичной переработки. Пожалуйста, разделяйте отходы в соответствии с местными правилами.



ЭКСПЛУАТАЦИЯ

Перед использованием убедитесь, что продукт установлен правильно.

- Перед первым использованием ознакомьтесь со всеми функциями и возможностями настройки продукта.
- Продукт содержит элементы, которые могут быть подвержены коррозии. По этой причине не рекомендуется оставлять его в сыром помещении. Также следует позаботиться о том, чтобы продукт не подвергся воздействию воды, напитков, пота и т.д.
- Продукт предназначен для взрослых и абсолютно не является игрушкой для детей. Позволяя детям использовать его, вы берёте на себя полную ответственность, и обязательно проинструктируйте их о правильном использовании и постоянно контролируете их.
- Во время использования могут появиться шумы, издаваемые элементами или узлами продукта во время работы механизмов или пружинных элементов, которые обусловлены типом конструкции. Они не влияют на эксплуатационные характеристики продукта.
- Будьте осторожны при переноске и транспортировке продукта, защитите элементы, которые могут повредиться, или разберите продукт во время транспортировки.
- Поверхность, на которой будет использоваться продукт, должна быть надлежащим образом защищена от возможных механических повреждений, которые могут возникнуть в результате контакта продукта с поверхностью под действием нагрузки и сил трения. Рекомендуется использовать специальные защитные коврики.
- Изделие можно использовать только с прилагаемым блоком питания.

УХОД ЗА УСТРОЙСТВОМ

Регулярно выполняйте техническое обслуживание устройства.

- Контролируйте движущиеся части устройства. Используйте смазку, если они недостаточно смазаны.
- Контролируйте состояние таких элементов, как винты и гайки. Следите за тем, чтобы они были хорошо затянуты.
- столешницы и плоские поверхности. Для очистки пластиковых элементов используйте только воду с мылом. Не используйте чистящие средства.
- Храните устройство в сухом и теплом помещении (рекомендуемая температура 15-30°C, влажность воздуха 40-70%).
- Не подвергайте продукт прямому воздействию солнечных лучей.

- Не размещайте продукт в непосредственной близости от источника тепла, например, электрических и газовых обогревателей, каминов, радиаторов.

БОРКА

Сборка продукта должна тщательно выполняться взрослым человеком. Если вы сомневаетесь, обратитесь за помощью к кому-нибудь с большим опытом в этой области.

- Перед началом сборки убедитесь, что комплект содержит все элементы, указанные в списке деталей, и не были ли повреждены какие-либо элементы при транспортировке. В случае отсутствия элементов или возникновения возражений свяжитесь с продавцом.
- Ознакомьтесь с рисунками и пояснениями и выполните сборку в порядке, указанном в инструкции по сборке.
- Соблюдайте осторожность при сборке. При использовании инструментов и элементов существует опасность ранения.
- Следует помнить о поддержании безопасной среды. Не раскладываете хаотично инструменты и элементы сборки. Помните, что пластиковые пленки и кульки представляют опасность удушья для детей.
- Элементы сборки, необходимые для выполнения данного шага инструкции по сборке, представлены на рисунках и пояснениях. Используйте элементы, указанные в инструкции по сборке.
- На первых этапах сборки не затягивайте детали до упора. Сделайте это после установки всех деталей и убедитесь, что они правильно установлены.
- Производитель оставляет за собой право на предварительный монтаж некоторых элементов.

ГАРАНТИЯ

Продавец от имени Гаранта предоставляет гарантию на территории Республики Польша на 24 месяца со дня продажи. Гарантия на проданный товар не исключает, не ограничивает и не приостанавливает действия прав покупателя, вытекающих из закона о правах потребителя.

ГАРАНТИЙНЫЕ УСЛОВИЯ

1. Рекламации и гарантии распространяются исключительно на скрытые дефекты, возникшие по вине производителя.
2. Гарантия будет подтверждена магазином или сервисным центром после предъявления клиентом:
 - 2.1. действительного разборчивого и правильно заполненного гарантийного талона с печатью о продаже и подписью продавца,
 - 2.2. действительного доказательства покупки оборудования с датой продажи,
 - 2.3. товара, подлежащего рекламации, или дефектной детали.В случае дистанционной покупки гарантийный талон действителен только на основании документа о покупке (квитанция / счет-фактура).
3. Рекламация будет рассмотрена в течение 14 дней с момента сообщения покупателем о дефекте.
4. Заводские дефекты и повреждения, выявленные в течение гарантийного срока, будут отремонтированы бесплатно в течение не более 21 дней со дня доставки товара в магазин или сервисный центр.
5. В случае возникновения необходимости в импортировании детали, срок гарантийного ремонта может быть продлен на время, необходимое для ее получения, однако, не более чем на 40 дней.
6. Гарантия не распространяется на:
 - 6.1. механические повреждения и вызванные ими дефекты,
 - 6.2. повреждения и дефекты, возникающие в результате неправильного использования и хранения, неправильной сборки и технического обслуживания,
 - 6.3. повреждения и износ эксплуатируемых элементов, таких как: тросы, ремни, резиновые элементы, педали, ручки из губки, колесики, подшипники, обивка.
 - 6.4. операции, связанная со сборкой, техническим обслуживанием, которое, согласно руководству по эксплуатации пользователь обязан выполнять самостоятельно.
7. Гарантия не применяется в следующих случаях:
 - 7.1. истечение срока действия,

- 7.2. выполнение покупателем самостоятельных ремонтов и модификаций с использованием неоригинальных деталей,
 - 7.3. когда дефект возникает из-за неправильной установки или в результате несоблюдения правил эксплуатации, описанных в инструкции по эксплуатации,
 - 7.4. повреждения, возникшие во время транспортировки.
 - 7.5. Возникновение свойств, вытекающих из характеристик деревянных или древесноподобных материалов, в том числе: различия в фактуре и цветовом тоне, запахе, наличие слоев.
 - 7.6. Появление особенностей, возникающих в результате процесса старения структур материалов, используемых для изготовления продукта.
8. Дубликаты гарантийной карты не выдаются.
 9. Согласно гарантии, покупатель имеет право требовать следующие виды бесплатной компенсации:
 - 9.1. ремонта продукта,
 - 9.2. замены продукта,
 - 9.3. снижение цены,
 - 9.4. расторжения договора и полного возмещения понесенных расходов.
 10. Для внесения рекламации необходимо:
 - 10.1. Представить продукт или его часть, на которую распространяется гарантия.
 - 10.2. Доказательство покупки с указанием наименования и адреса продавца, даты и места покупки, типа продукта или действующей гарантийной карты с печатью магазина.
 - 10.3. В случае доставки грязного продукта сервисная служба может отказаться принять его либо за счет клиента, с его письменного согласия провести чистку.
 11. В случае положительного рассмотрения рекламации устройство будет отремонтировано или заменено новым, либо покупателю будут возвращены деньги. Затраты на доставку товара покупателю покрываются за счет сервисной службы производителя.
 12. В случае если гарантийная рекламация будет отклонена, покупатель получит подробное обоснование принятого решения, и в течение 14 дней с момента сообщения решения, установка будет отправлена покупателю за его счет.
 13. Гарант не несет ответственности: за косвенные, побочные или моральные убытки, включая упущенную выгоду или заработок, связанные с покупкой или использованием продукта.

Panoul de control

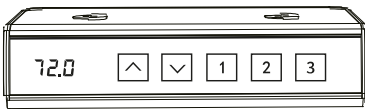

Atenție:

Mișcarea biroului poate fi oprită în orice moment prin apăsarea oricărui buton.

Setările înălțimii biroului rămân salvate, chiar dacă alimentarea cu energie electrică este întreruptă.



Salvarea înălțimii: Ajustează biroul la înălțimea dorită, apoi apasă și ține apăsat butonul cu numărul 1, 2 sau 3 până când afișajul LED arată H1, H2 sau H3 și începe să clipească timp de aproximativ 3 secunde. Apoi, afișajul LED va arăta înălțimea salvată, indicând că setarea memoriei de înălțime este completă.



Țineți apăsat butonul  pentru a ridica nivelul blatului de masă. Biroul se va opri din ridicare atunci când butonul este eliberat sau atunci când biroul atinge înălțimea maximă (118 cm / 46,5").



Țineți apăsat butonul mai mult timp  pentru a coborî nivelul blatului. Biroul se va opri din coborâre atunci când butonul

este eliberat sau când biroul atinge înălțimea minimă (72 cm / 28,3").

- 1 Butoane de memorie: Apăsați unul dintre butoanele **1 2 3**, iar pe va apărea numărul corespunzător celui apăsat.
2 3 Biroul va prelua înălțimea stocată și o va afișa pe ecran.

Reset Țineți apăsat butonul timp de 5 secunde -, pe afișaj va apărea scris RES. Nu elibera butonul până când biroul nu coboară la înălțimea minimă și apoi se ridică ușor.

Coduri de eroare pe afișaj	
Hot	Protecție împotriva supraîncălzirii: atunci când motorul funcționează continuu timp de 5 minute, acesta se va opri pentru a preveni deteriorarea din cauza supraîncălzirii. Așteptați cel puțin 15 minute înainte de a începe să modificați din nou înălțimea biroului.
E10	Avertizare de defecțiune a senzorului: senzorul de siguranță al motorului nu poate fi detectat. Opriți alimentarea, deconectați cablurile controlerului, așteptați 5 minute, apoi conectați cablurile și alimentați. Apoi efectuați o resetare conform acestor instrucțiuni.
E20	Avertizare de suprasarcină: greutatea maximă a încărcăturii a fost depășită. Opriți curentul, luați lucrurile de pe birou, porniți-l și încercați din nou.
E02	Avertizare privind starea de lucru: biroul se oprește din mișcare dacă se detectează vibrații, impact sau înclinare. Dacă detectarea este incorectă, trebuie efectuată o resetare în conformitate cu instrucțiunile următoare înainte de a continua utilizarea.
E32	Protecție la supratensiune: tensiune de intrare prea mare. Dacă se utilizează adaptorul de rețea corect, opriți alimentarea, deconectați cablurile controlerului, așteptați 5 minute, apoi conectați cablurile și alimentați. Apoi efectuați o resetare conform acestor instrucțiuni.
E31	Protecție la subtensiune: tensiune de intrare prea mică. Dacă se utilizează adaptorul de rețea corect, opriți alimentarea, deconectați cablurile controlerului, așteptați 5 minute, apoi conectați cablurile și alimentați. Apoi efectuați o resetare conform acestor instrucțiuni.
Breaking protection	Mișcarea pupitrului se oprește și intră într-o stare de siguranță atunci când cablurile motorului sau cablurile de comandă manuală nu sunt conectate sau sunt deconectate accidental. Biroul revine la funcționarea normală atunci când cablurile sunt reconectate.

Manual de utilizare

Stimate utilizator,

Trebuie să citiți aceste instrucțiuni înainte de a începe să montați și să utilizați prima oară aparatul. Aceste instrucțiuni conțin informații importante privind siguranța de utilizare și de mentenanță a aparatului. Vă rugăm să le păstrați pentru a putea folosi informațiile privind mentenanța sau comandarea pieselor de schimb.

SIGURANȚĂ

ATENȚIE! Produsul poate fi utilizat numai de către adulți în scopul pentru care a fost destinat. Orice altă utilizare ar putea fi periculoasă. Producătorul nu poate fi tras la răspundere pentru daunele cauzate utilizarea incorectă.

- Produsul a fost proiectat și conceput utilizând cele mai recente cunoștințe de siguranță.
- Nu sunt permise reparații și modificări pe cont propriu.
- Dată sau de două ori pe lună trebuie să verificați dacă șuruburile, șaibele și piulițele sunt înfiletate corect.
- Orice modificări a dispozitivului care nu este descrisă în acest manual poate provoca daune sau pune în pericol direct sănătatea și viața utilizatorului. Modificările aduse produsului pot fi efectuate numai de către personalul de service al producătorului sau de către persoane instruite de aceștia în acest domeniu.
- Toate aparatele sunt obiectul activităților de inovare pentru a asigura cea mai înaltă calitate a produselor. Din acest motiv producătorul își rezervă dreptul de a introduce modificări tehnice.
- Atunci când protecția împotriva căderii nu este utilizată sau este utilizată incorect, există un risc rezidual, și anume căderea unei persoane care duce la formarea de abraziuni, vânătăi, fracturi sau, în cel mai rău caz, deces.

- Când ridicați/coborâți blatul mesei, păstrați o distanță de siguranță pentru a evita riscul de ciupire între blatul mesei și obiectele solide din apropiere. Trebuie exercitată o vigilență sporită pentru a evita deteriorarea obiectelor și rănirea persoanelor din apropiere.
- Vă rugăm să adresați întrebările sau dubiile privitoare la echipament către agentul comercial specializat.

**CURENT ELECTRIC**

NOTĂ! Respectați regulile generale și măsurile de siguranță aplicabile la manipularea echipamentelor electrice.

- **PERICOL!** Conectarea necorespunzătoare a cablului poate cauza riscul de electrocutare.
- Verificați periodic starea cablului de alimentare și a prizelor de pe unitate. Cablul nu trebuie să fie deteriorat, iar fișa trebuie să fie așezată bine și fixată. Încetați să mai utilizați aparatul în cazul în care orice componentă nu funcționează corect și duceți aparatul la un centru de service autorizat pentru reparații.
- Aveți grijă ca cablul electric să nu fie strivit și ca poziționarea sa să nu creeze riscul de a vă împiedica de el.
- Înainte de a conecta dispozitivul la sursa de alimentare, asigurați-vă că tensiunea locală corespunde tipului de mufă.
- Este absolut interzisă modificarea cutiei de comandă sau a oricărei componente a instalației electrice!

SEMNE DE MANIPULARE PE AMBALAJELE DE TRANSPORTARE

Ambalaje reciclabile.



Deșeuri electrice. Returnați echipamentele uzate la centrul de reciclare. Această parte în sus.



Această parte în sus.
Nu răsturnați.



Protejați împotriva căderii.



Cu atenție, fragil.
Posibile daune. Atenție.



Protejați împotriva umezelii.



Atenție produs cu greutate mare.



Depozitați în maximum 6 straturi.



Produsul conține instrucțiuni de utilizare.

! DO NOT USE BLADE TO OPEN !
Nu utilizați lama pentru a deschide.



Ambalajul este format din carton și plastic.
Vă rugăm să separați deșeurile în conformitate cu reglementările locale.



Ambalajul este format din carton și plastic.
Vă rugăm să separați deșeurile în conformitate cu reglementările locale.

Ambalajul este format din carton



Ambalajul a fost fabricat pentru a fi ecologic și reciclabil. Vă rugăm să separați deșeurile în conformitate cu reglementările locale.

OPERARE

Asigurați-vă că produsul este instalat corect înainte de utilizare.

- Înainte de prima utilizare, familiarizați-vă cu toate funcțiile și opțiunile de reglare ale produsului.
- Produsul are componente care pot fi supuse coroziunii. Din acest motiv, nu se recomandă ca să rămână într-o încăpere umedă. De asemenea, trebuie să aveți grijă ca produsul să nu fie expus contactului cu apă, băuturi, transpirație etc.
- Produsul este destinat utilizării de către adulți și nu este în niciun caz o jucărie pentru copii. Dacă le permiteți copiilor să îl folosească, pe propriul risc, instruiți-i în mod obligatoriu cu privire la utilizarea corectă a acestuia și supravegheați în permanență.
- În timpul utilizării pot să apară zgomote produse de componentele sau subsansamblele produsului în timpul funcționării mecanismelor sau a elementelor flexibile, care se datorează tipului de construcție. Acestea nu au niciun efect asupra funcționării produsului.
- Aveți grijă când manipulați sau transportați produsul, asigurați piesele care ar putea fi deteriorate sau dezasamblați produsul pentru transport.
- Suprafața pe care urmează să fie utilizat produsul trebuie să fie protejată în mod corespunzător împotriva oricăror deteriorări mecanice care pot apărea ca urmare a contactului produsului cu suprafața sub sarcină și a forțelor de frecare. Se recomandă covorașe de protecție speciale.
- Produsul poate fi utilizat numai cu sursa de alimentare inclusă.

ÎNTREȚINEREA ECHIPAMENTULUI

Efectuați în mod regulat mentenanța aparatului.

- Controlați piesele mobile ale aparatului. În cazul în care nu sunt lubrifiate suficient folosiți lubrifianți.
- Verificați starea șuruburilor și piulițelor. Aveți grijă să fie bine înfiletate.
- Întrețineți blaturile și elementele din lemn cu agenți destinați acestui scop cel puțin o dată la 2 săptămâni.
- Pentru a curăța componentele din plastic folosiți numai apă și săpun. Nu folosiți produse de curățare.
- Depozitați dispozitivul în cameră uscată și caldă (temperatura recomandată 15-30°C, umiditate 40-70%).
- Nu expuneți produsul la soare.
- Nu așezați produsul în imediata apropiere a unei surse de căldură, de exemplu, încălzitoare electrice sau cu gaz, șeminee, radiatoare.

MONTAJ

Asamblarea produsului trebuie să fie efectuată cu atenție de către un adult. Dacă aveți nelămuriri, cereți ajutorul cuiva cu mai multă experiență în acest domeniu.

- Înainte de a începe asamblarea, asigurați-vă că kit-ul conține toate elementele din lista de piese și că niciun element nu a fost deteriorat în timpul transportului. Contactați vânzătorul dacă lipsesc elemente sau dacă aveți dubii.
- Luați la cunoștință desenele și explicațiile și efectuați montajul în conformitate cu ordinea inclusă în instrucțiunile de montaj.
- Fiți precauți pe durata montajului. Atunci când utilizați unelte și piese există riscul de rănire.
- Aveți grijă să păstrați un mediu sigur. Nu împrăștiți haotic uneltele și piesele de montaj. Aveți în vedere faptul că foliile și pungile din material plastic constituie pericol de sufocare pentru copii.
- Piesele de montaj necesare pentru efectuarea unui anumit pas din instrucțiunile de montaj au fost prezentate pe ilustrații și explicații. Folosiți piesele indicate în instrucțiunile de montaj.
- În primele faze de montaj nu înfiletați piesele până la capăt. Efectuați acest lucru după ce ați amplasat toate piesele și v-ați asigurat că au fost poziționate corect.
- Producătorul își rezervă dreptul de a efectua montajul inițial al anumitor piese.

GARANȚIE

Comerțiantul în numele Garantului acordă garanție pe teritoriul Republicii Polone pe o perioadă de 24 de luni de la data vânzării. Garanția pentru marfa vândută nu exclude, nu limitează și nu suspendă drepturile Cumpărătorului care decurg din Legea privind drepturile consumatorului.

CONDIȚII DE GARANȚIE

1. Pot fi reclamate și se poate acorda garanția doar pentru defectele ascunse provocate din vina producătorului.
2. Garanția va fi onorată de către magazin sau service atunci când clientul prezintă:
 - 2.1. fișa de garanție valabilă completată lizibil și corect cu ștampila comerciantului și semnătura vânzătorului,
 - 2.2. document valabil de achiziție a echipamentului cu data vânzării,
 - 2.3. produsul reclamat sau piesa defectă.În caz de achiziție la distanță, fișa de garanție rămâne valabilă doar în baza documentului de achiziție (bon fiscal / factură).
3. Reclamația va fi soluționată în termen de 14 zile de la momentul notificării defectului de către Client.
4. Defectele din fabrică și defecțiunile descoperite în perioada de garanție vor fi reparate gratuit într-un termen de maxim 21 de zile de la data livrării produsului la magazin sau service.
5. În cazul în care este necesară importarea unei piese pentru a realiza reparația necesară, perioada de realizare a reparației în termenul de garanție se poate prelungi cu durata necesară pentru importarea acesteia, dar nu mai mult decât cu 40 de zile.
6. Garanția nu include:
 - 6.1. defecțiunile mecanice și defectele cauzate de acestea,
 - 6.2. defecțiunile și defectele cauzate de utilizarea în mod necorespunzător cu destinația de utilizare și depozitare, montajul și mentenanța necorespunzătoare,
 - 6.3. Deteriorarea și uzura elementelor de uzură, cum ar fi blaturi și suprafețe plane
 - 6.4. suprafețele plane.activitățile legate de montaj, mentenanță pe care, în conformitate cu instrucțiunile de utilizare, utilizatorul trebuie să le efectueze pe cont propriu.
7. Garanția nu se va aplica în următoarele cazuri:
 - 7.1. expirarea termenului de valabilitate,
 - 7.2. efectuarea de către client de reparații pe cont propriu și modificările realizate fără piese originale,
 - 7.3. atunci când defectul apărut rezultă din instalarea necorespunzătoare sau este cauzat de nerespectarea regulilor de exploatare corectă descrise în instrucțiunile de utilizare,
 - 7.4. defecțiunile apărute pe durata transportului.
 - 7.5. prezența caracteristicilor care rezultă din caracteristicile unui anumit tip de țesătură, printre altele: încrețirea, mirosul țesăturii, variații de textură și în nuanțe de culori.
 - 7.6. apariția proprietăților care rezultă din caracteristicile materialelor lemnoase sau ale materialelor derivate din lemn, printre altele: diferențe de textură și de tonuri de culoare, miros, prezența nervurilor.
 - 7.7. Apariția caracteristicilor care rezultă din procesul de îmbătrânire a structurilor materialelor utilizate pentru fabricarea produsului.
8. Nu se vor emite duplicate ale fișelor de garanție.
9. În cadrul garanției clientul are dreptul de a solicita următoarele tipuri de recompense gratuite:
 - 9.1. repararea produsului,
 - 9.2. înlocuirea produsului,
 - 9.3. reducere de preț,
 - 9.4. desfacerea contractului și rambursarea integrală a costurilor suportate.
10. Pentru a opri notificarea reclamația trebuie:
 - 10.1. Să prezentați produsul sau o parte din acesta la care se referă garanția.
 - 10.2. Documentul de achiziție care specifică numele și adresa vânzătorului, data și locul achiziției, tipul de produs sau o fișă de garanție valabilă cu ștampila magazinului.
 - 10.3. În cazul în care produsul livrat este murdar, service-ul poate refuza primirea acestuia, sau poate, pe cheltuiala și cu acordul scris al clientului, curăța produsul.
11. În caz de soluționare pozitivă a reclamației echipamentul va fi reparat sau înlocuit cu unul nou sau clientului îi vor fi rambursați banii. Costurile de transportare a mărfii către client vor fi acoperite de către service-ul producătorului.

12. În caz de respingere a reclamației în perioada de garanție, clientul va primi justificarea detaliată a deciziei luate și, în termen de 14 zile de la transmiterea deciziei, echipamentul va fi transmis clientului pe cheltuiela acestuia.
13. Garanțul nu este răspunzător pentru: daune indirecte, consecutive sau daune morale, pentru pierderi inclusiv de venituri sau beneficii legate de achiziționarea sau utilizarea produsului.

Valdymo skydelis

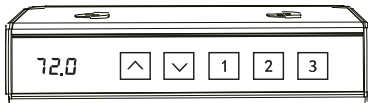

Pastaba:

Stalo judėjimą galima sustabdyti bet kuriuo metu paspaudus bet kurį mygtuką.

Stalo aukščio nustatymai yra išsaugomi net jei maitinimas bus atjungtas.



Aukščio išsaugojimas: Nustatykite stalą į norimą aukštį, tada paspauskite ir laikykite nuspaudę mygtuką su skaičiumi 1, 2 arba 3, kol LED ekranas parodys H1, H2 arba H3 ir pradės mirksėti apie 3 sekundes. Tuomet LED ekranas parodys išsaugotą aukštį, tai reiškia, kad aukščio atminties nustatymas baigtas.



Paspauskite ir palaikykite  mygtuką, kad pakeltumėte stalviršio lygį. Stalviršis nustos kilti, kai bus atleistas mygtukas arba stalas pasiekęs maksimalų aukštį (118 cm / 46.5").



Palaikykite ilgiau  mygtuką, kad nuleistumėte stalviršio lygį. Stalviršis nustos nusileisti, kai bus atleistas mygtukas arba stalas pasiekęs minimalų aukštį (72 cm / 28.3").



Išsaugojimo mygtukai: Paspauskite vieną iš **1 2 3** mygtukų ir ekrane pasirodys skaičius, atitinkantis paspaustą. Stalas priims išsaugotą aukštį ir parodys jį ekrane.

Reset

Palaikykite – mygtuką 5 sekundes, ekrane pasirodys užrašas RES. Neatleiskite mygtuko, kol stalas nenusileis iki minimalios aukščio ribos ir šiek tiek nepakils.

Klaidų kodai ekrane

Klaidų kodai ekrane	
Hot	Apsauga nuo perkaitimo: kai variklis be pertraukos veikia 5 minutes, nustos veikti, kad būtų išvengta žalos dėl perkaitimo. Prieš vėl keisdami stalo aukštį palaukite bent 15 minučių.
E10	Išspėjimas apie netinkamai veikiančią jutiklį: negalima aptikti variklio saugos jutiklio. Išjunkite maitinimą, atjunkite valdiklio laidus, palaukite 5 minutes, o tada prijunkite laidus ir maitinimą. Po to atlikite Reset pagal šią instrukciją.
E20	Išspėjimas apie perkrovą: viršijama maksimalaus svorio apkrova. Išjunkite maitinimą, nuimkite nuo stalo daiktus, įjunkite maitinimą ir pabandykite dar kartą.
E02	Išspėjimas apie veikimo būseną: stalas nustoja judėti, jei aptinka vibraciją, smūgį ar pasvirimą. Jei aptikimas yra neteisingas, prieš tolesnį naudojimą reikia atlikti Reset pagal šią instrukciją.
E32	Apsauga nuo viršįtampio: per aukšta įvesties įtampa. Jei naudojamas tinkamas maitinimo šaltinis, atjunkite maitinimą, atjunkite valdiklio laidus, palaukite 5 minutes, o tada prijunkite laidus ir maitinimą. Po to atlikite Reset pagal šią instrukciją.

E31	Apsauga nuo per žemos įtampos: per žemą įvesties įtampa. Jei naudojamas tinkamas maitinimo šaltinis, atjunkite maitinimą, atjunkite valdiklio laidus, palaukite 5 minutes, o tada prijunkite laidus ir maitinimą. Po to atlikite Reset pagal šią instrukciją.
Breaking protection	Jei variklio laidai ar rankinio valdiklio laidai bus atjungti ar netyčia atjungti, stalo judėjimas sustoja ir pereina į apsaugos būseną. Stalas grįžta prie įprasto darbo režimo, kai laidai vėl bus prijungti.

Naudotojo vadovas

Gerbiamieji, prieš pradėdami montuoti ir naudoti įrenginiu, perskaitykite šią instrukciją. Joje pateikta svarbi saugų bėgimo takelio naudojimą ir priežiūrą liečianti informacija. Instrukcijos neišmeskite tam, kad vėliau galėtumėte dar kartą perskaityti informaciją apie įrenginio priežiūrą arba užsakyti atsargines dalis.

SAUGA

DĖMESIO! Gaminį pagal paskirtį gali naudoti tik suaugusieji. Bet koks kitas naudojimas gali būti pavojingas. Gamintojas neatsako už žalą, atsiradusią dėl netinkamo naudojimo.

- Gaminys buvo suprojektuotas ir pagamintas remiantis naujausiomis saugos žiniomis.
- Netaisykite ir nekeiskite patys.
- Kartą per mėnesį arba du patikrinkite, ar varžlės, varžtai ir sriegiai yra gerai prisukti.
- Bet kokie šioje instrukcijoje neaprašyti prietaiso pakeitimai gali sukelti žalą arba tiesioginį pavojų vartotojo sveikatai ir gyvybei. Gaminio pakeitimus gali atlikti tik gamintojo aptarnavimo darbuotojai arba jų šioje srityje apmokyti asmenys.
- Siekdamas užtikrinti aukštą kokybę, gamintojas savo įrenginiuose nuolat diegia inovacijas, todėl jis pasilieka sau teisę daryti įrenginio techninius pakeitimus.
- Jei netaikoma arba netinkamai taikoma apsauga nuo kritimo, išlieka likutinė rizika, t.y. asmuo gali nukristi ir dėl to gali atsirasti įbrėžimų, mėlynių, lūžių arba, blogiausiu atveju, nukritęs asmuo gali mirti.
- Keliant/nuleidžiant stalviršį reikia išlaikyti saugų atstumą, kad išvengtumėte prispaudimo tarp stalviršio ir šalia esančių kietų daiktų rizikos. Reikia išlaikyti budrumą, kad nepažeistumėte jokių daiktų ar nesužeistumėte šalia esančių asmenų.
- Kilus su įranga susijusių klausimų ar abejonų, kreipkitės į specializuotą prekybos įstaigą.



ELEKTROS SROVĖ

PASTABA! Laikykitės bendrųjų taisyklių ir saugos priemonių, taikomų dirbant su elektros įrenginiais.

- **PAVOJUS!** Netinkamas kabelio prijungimas gali sukelti elektros smūgio riziką.
- Periodiškai tikrinkite įrenginio laido ir maitinimo lizdų būklę. Laidas negali būti pažeistas, o kištukas turi būti įstatytas tvirtai ir nejudantis. Jei kuris nors elementas veikia netinkamai, nustokite naudoti įrenginį ir pristatykite jį į įgaliotą techninio aptarnavimo servisą taisymui.
- Atkreipkite dėmesį, kad elektros laidas nebūtų suspaustas ir jo padėtis nesukeltų pavojaus už jo užkliūti.
- Prieš prijungdami įrenginį prie maitinimo šaltinio, įsitikinkite, kad vietinė įtampa atitinka kištuko tipą.
- Visiškai draudžiama modifikuoti valdymo bloką bei visus elektros instaliacijos elementus!

ANT TRANSPORTAVIMO PAKUOTĖS ESANTIS

ŽENKLINIMAS



Pakuotę galima perdirbti.



Elektros atliekos. Naudotą įrangą grąžinkite į perdirbimo centrą.



Ta puse į viršų. Neapversti.



Saugoti, kad nenukristų.



Atsargiai, dūžtantis produktas. Galima sugadinti. Būkite atsargūs.



Saugoti nuo drėgmės.



Dėmesio! Sunkus produktas.



Laikykite ne daugiau kaip 6 sluoksniuose.



Gaminyje yra naudojimo instrukcijos.

⚠ DO NOT USE BLADE TO OPEN ⚠

Atidarymui nenaudokite ašmenų.



Pakuotę sudaro kartonas ir plastikas.
Atliekas rūšiuokite pagal vietos taisykles.

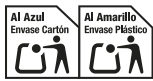

Pakuotę sudaro kartonas ir plastikas.
Atliekas rūšiuokite pagal vietos taisykles.



Ambalajul este format din carton.



Ambalajul a fost fabricat pentru a fi ecologic și reciclabil. Vă rugăm să separați deșeurile în conformitate cu reglementările locale.

NAUDOJIMAS

Prieš naudodami įsitikinti, kad gaminys tinkamai sumontuotas.

- Prieš naudodami pirmą kartą, susipažinti su visomis gaminio funkcijomis ir derinimais.
- Gaminyje yra komponentų, kuriuos gali paveikti korozija. Dėl šios priežasties nerekomenduojama laikyti drėgnoje patalpoje. Taip pat būtina įsitikinti, kad gaminio nepaveiktų vanduo, gėrimai, prakaitas ir pan.
- Gaminys skirtas naudoti suaugusiems ir absoliučiai nėra žaizdas vaikams. Jei vaikams bus leista juo naudotis savo pačių rizika, būtina instruktuoti juos, kaip tinkamai naudoti, ir visą laiką prižiūrėti naudojimo metu.
- Eksploatacijos metu gali skliti gaminio elementų arba jų komponentų, mechanizmų arba spyruoklinių elementų veikimo triukšmas, kylantis dėl konstrukcijos tipo. Jie neturi įtakos gaminio veikimui.
- Perkeldami arba transportuodami gaminį būkite atsargūs, saugokite elementus, kurie gali būti pažeisti, arba išmontuokite gaminį transportavimui.
- Paviršius, ant kurio bus naudojamas gaminys, turi būti tinkamai apsaugotas nuo bet kokių mechaninių pažeidimų, kurie gali atsirasti dėl gaminio sąlyčio su paviršiumi veikiant apkrovai ir trinties jėgoms. Rekomenduojama naudoti specialius apsauginius kilimėlius.
- Gaminį galima naudoti tik kartu su pridėdamu komplekte maitinimo šaltiniu.

JRENGINIO PRIEŽIŪRA

Reguliariai atlikite įrenginio priežiūros darbus.

- Patikrinkite judančiąsias įrenginio dalis. Jeigu jos nėra pakankamai suteptos, sutepkite jas skirtu tepalu.
- Patikrinkite varžtus ir veržles. Šios dalys turi būti gerai prisuktos.
- Stalviršius ir medinius elementus konservuoti atitinkamomis priemonėmis bent kartą per 2 savaites.
- Plastikinėms dalims valyti naudoti tik muiluoatą vandenį. Nenaudoti valymo priemonių.
- Prietaisą laikyti sausoje ir šiltoje patalpoje (rekomenduojama temperatūra 15-30 °C, oro drėgnumas 40-70 %).

- Saugoti gaminį nuo saulės spindulių.
- Nestatyti gaminio arti šilumos šaltinio, pvz., elektrinių ar dujinių šildytuvų, židinių, radiatorių.

MONTAVIMAS

Produktą turi kruopščiai surinkti suaugęs asmuo. Kilus abejonėms, reikia paprašyti pagalbos asmens, turinčio daugiau patirties šioje srityje.

- Prieš pradėdami surinkti, įsitikinti, kad rinkinyje yra visi elementai iš dalių sąrašo ir ar transportavimo metu jokie elementai nebuvo pažeisti. Jei trūksta elementų ar atsirado pretenzijų, kreiptis į pardavėją.
- Susipažinkite su brėžiniais ir informacija. Montavimo darbus atlikite, laikydamiesi instrukcijoje nurodytos tvarkos.
- Montavimo metu būkite atsargūs. Naudodamiesi įrankiais ir komponentais, galite susižaloti.
- Nepamirškite darbo vietą išlaikyti saugią. Įrankių ir montuojamų elementų nemėtykite chaotiškai. Nepamirškite, kad plastikiniai maišeliai ir plėvelė kelia uždusimo pavojų vaikams.
- Konkrečiam montavimo etapui būtinai elementai nurodyti brėžiniuose ir informacijoje. Naudokite montavimo instrukcijoje nurodytus elementus.
- Pirmųjų montavimo etapų metu neprisukite elementų iki galo. Iki galo juos prisukite tik tuomet, kuomet pritvirtinsite visas dalis ir įsitikinsite, kad jos yra sumontuotos teisingai.
- Gamintojas pasilieka teisę kai kuriuos komponentus surinkti iš anksto.

GARANTIJA

Lenkijos Respublikos teritorijoje pardavėjas Garanto vardu suteikia įrenginiui 24 mėnesių nuo pardavimo datos garantiją. Parduotoms prekėms suteikta garantija neatmeta, neriboja ir nesustabdo Pirkėjo teisių pagal Vartotojų teisių aktą.

GARANTIJS SĄLYGOS

1. Garantija apima tik paslėptus, dėl gamintojo kaltės atsiradusius defektus.
2. Parduotuvė arba servisas pripažins garantiją, jeigu klientas pateiks:
 - 2.1. galiojančią ir teisingai užpildytą garantijos kortelę, patvirtintą pardavėjo antspaudu ir parašu;
 - 2.2. galiojantį įrenginio įsigijimo dokumentą, kuriame nurodyta pardavimo data;
 - 2.3. skundą liečiantį įrenginį arba jo dalį.
 Jeigu įrenginys bus įsigytas internetinėje parduotuvėje, garantinė kortelė galios, tik pateikus įrenginio įsigijimą patvirtinantį dokumentą (kasos kvitą arba sąskaitą - faktūrą).
3. Skundas bus išnagrinėtas per 14 dienų nuo jo pateikimo dienos laikotarpį.
4. Garantijos galiojimo metu išaiškėję gamykliniai defektai ir gedimai bus nemokamai taisomi per ne ilgesnį nei 21 diena laikotarpį, skaičiuojamą nuo įrenginio pristatymo į parduotuvę ar servisą dienos.
5. Prireikus importuoti atsargines dalis, garantinio remonto laikas gali būti pratęstas, pridėdam dalį importavimui reikalingą laikotarpį, tačiau ne daugiau nei 40 dienų.
6. Garantija neapima:
 - 6.1. mechaninių pažeidimų ir dėl jų atsiradusių defektų,
 - 6.2. gedimų ir defektų, atsiradusių dėl įrenginio naudojimo ne pagal paskirtį, netinkamo laikymo, montavimo ir priežiūros,
 - 6.3. eksploatacinių medžiagų, pvz., stalviršių ir plokščių paviršių.
 - 6.4. montavimo ir priežiūros darbų, kuriuos pagal naudojimo instrukciją klientas privalo atlikti pats.
7. Garantija netaikoma tokiais atvejais:
 - 7.1. jeigu pasibaigs galiojimo terminas,
 - 7.2. jeigu klientas savarankiškai atliks remontą ar įrenginio konstrukcijos modifikavimą, naudodamas neoriginalias dalis,
 - 7.3. jeigu defektas atsiradęs dėl netinkamo montavimo arba teisingos eksploatacijos taisyklių, nurodytų naudojimo instrukcijoje, nesilaikymo,
 - 7.4. jeigu gedimai atsiradę transportavimo metu,
 - 7.5. savybės atsiradusios dėl medinių medžiagų ar medinių darinių charakteristikos, įskaitant: tekstūrą ir spalvos tono skirtumą, kvapą, medienos grūdus.
 - 7.6. požymiai būdingi gaminiui panaudotų medžiagų struktūrų senėjimo procesui.
8. Garantijos kortelės dublikatai nebus išduodami.

9. Garantinio laikotarpio metu klientas turi teisę pareikalauti:
 - 9.1. nemokamai pataisyti produktą,
 - 9.2. pakeisti produktą,
 - 9.3. sumažinti kainą,
 - 9.4. nutraukti sutartį ir grąžinti visą sumokėtą sumą.
10. Norėdami pateikti skundą:
 - 10.1. pateikite skunde nurodytą produktą arba jo dalį,
 - 10.2. pateikite įrenginio įsigijimo įrodymą, kuriame nurodytas pardavėjo pavadinimas ir adresas, pirkimo data ir vieta, produkto tipas, arba galiojančią garantijos kortelę, patvirtintą parduotuvės antspaudu.
 - 10.3. Jeigu įrenginys bus pristatytas nešvarus, servisas gali jo nepriimti arba, klientui davus raštišką sutikimą, jį išvalyti kliento sąskaita.
11. Jeigu skundas bus pripažintas pagrįstu, įrenginys bus pataisytas, pakeistas į naują arba klientui bus grąžinti pinigai. Įrenginio transporto klientui išlaidas padengia gamintojo servisas.
12. Jeigu skundas bus pripažintas nepagrįstu, klientas gaus išsamų tokio sprendimo pagrindimą bei per 14 dienų laikotarpį nuo sprendimo įteikimo dienos įrenginys bus išsiųstas klientui. Transporto išlaidas padengia klientas.
13. Garantantas neatsako už: netiesioginius, pasekminius ar moralinius nuostolius, už žalą, įskaitant negautas pajamas ar naudą, susijusią su prekės pirkimu ar naudojimu.

Ovládací panel

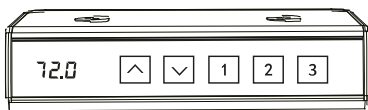

Pozor:

Pohyb stolu lze kdykoli zastavit stisknutím libovolného tlačítka.

Nastavení výšky stolu zůstane uloženo, i když dojde k odpojení napájení.



Uložení výšky: Nastavte stůl na požadovanou výšku a poté stiskněte a podržte tlačítko s číslem 1, 2 nebo 3, dokud se na LED displeji nezobrazí H1, H2 nebo H3 a nezačne blikat přibližně 3 sekundy. Poté displej zobrazí uloženou výšku, což znamená, že nastavení paměti výšky je dokončeno.



Stisknutím a podržením tlačítka  zvýšíte úroveň desky stolu. Stůl se přestane zvedat, když uvolníte tlačítko, nebo když stůl dosáhne své maximální výšky (118 cm / 46,5").



Delším podržením tlačítka  snížíte úroveň desky stolu. Stůl se přestane spouštět, když uvolníte tlačítko nebo když stůl dosáhne minimální výšky (72 cm / 28,3").



Paměťová tlačítka: Stiskněte jedno z tlačítek **1 2 3**, na displeji se zobrazí číslo odpovídající stisknutému tlačítku.

Stůl převezme uloženou výšku a zobrazí ji na obrazovce.

Reset

Podržte tlačítko - po dobu 5 sekund, na displeji se zobrazí RES. Nepouštějte tlačítko, dokud se stůl nesníží na minimální výšku a následně mírně nezvedne.

Chybové kódy na displeji

Hot	Ochrana proti přehřátí: když motor běží nepřetržitě 5 minut, přestane pracovat, aby se zabránilo poškození v důsledku přehřátí. Než začnete znovu měnit výšku stolu, počkejte alespoň 15 minut.
E10	Výstraha poruchy snímače: bezpečnostní snímač motoru nelze detekovat. Vypněte napájení, odpojte kabely řídicí jednotky, počkejte 5 minut a poté kabely a napájení připojte. Poté proveďte Reset podle těchto pokynů.
E20	Varování před přetížením: překročení maximální hmotnosti zatížení. Vypněte napájení, sundejte věci ze stolu, zapněte napájení a zkuste to znovu.
E02	Upozornění na pracovní podmínky: Stůl se přestane pohybovat, pokud jsou zjištěny vibrace, náraz nebo náklon. Pokud je detekce nesprávná, je třeba před dalším použitím provést Reset podle těchto pokynů.
E32	Přepětová ochrana: příliš vysoké vstupní napětí. Pokud je použit správný síťový adaptér, vypněte napájení, odpojte kabely ovladače, počkejte 5 minut a poté kabely a napájení připojte. Poté proveďte Reset podle těchto pokynů.
E31	Podpětová ochrana: příliš nízké vstupní napětí. Pokud je použit správný síťový adaptér, vypněte napájení, odpojte kabely ovladače, počkejte 5 minut a poté kabely a napájení připojte. Poté proveďte Reset podle těchto pokynů.
Breaking protection	Pohyb stolu se zastaví a přejde do chráněného stavu, když jsou kabely motoru nebo ručního ovládání odpojeny nebo náhodně odpojeny. Po opětovném připojení kabelů se stůl vrátí do normálního provozu.

Příručka uživatele

Vážený uživateli,
před tím, než zahájíte smontování zařízení a začnete je používat, seznamte se s následujícím návodem na použití. Tento návod obsahuje důležité informace týkající se bezpečného používání a údržby zařízení. Ponechte si příručku, abyste měli možnost pozdějšího využívání informací týkajících se údržby nebo objednávání náhradních dílů.

BEZPEČNOST

UPOZORNĚNÍ! Výrobek mohou používat k určenému účelu pouze dospělé osoby. Jakékoli jiné použití by mohlo být nebezpečné. Výrobce nenes odpovědnost za škody způsobené nesprávným použitím.

- Výrobek byl navržen a zkonstruován s využitím nejnovějších bezpečnostních poznatků.
- Neodborné opravy a úpravy nejsou přípustné.
- Jednou za měsíc až dva měsíce zkontrolujte, zda jsou šrouby, vruty a matice řádně utaženy.
- Jakékoli změny na zařízení, které nejsou popsány v tomto návodu, mohou způsobit poškození nebo přímo ohrozit zdraví a život uživatele. Změny na výrobku smí provádět pouze servisní pracovníci výrobce nebo osoby jimi k tomu vyškolené.
- Na veškerá zařízení se vztahují stále vyvíjené inovační postupy, jejichž účelem je zajistit vysokou kvalitu trenážerů. Z tohoto důvodu si výrobce vyhrazuje právo zavádět technické změny.
- Nebude-li použito zabezpečení proti pádu nebo bude, jenže špatně, zbytková rizika stále existují, tj. pád osoby může způsobit oděření, modřiny, zlomeniny nebo v nejhorším případě i smrt.
- Při zvedání/spouštění desky stolu dodržujte bezpečnou vzdálenost, abyste předešli riziku přiskřípnutí desky stolu a pevných předmětů v blízkosti. Je třeba dbát zvýšené ostražitosti, aby nedošlo k poškození předmětů a zranění osob v okolí.
- Veškeré otázky nebo pochybnosti spojené se zařízením směřujte na specializovanou prodejnu.



ELEKTRICKÁ ENERGIE

POZOR! Dodržujte obecná pravidla a bezpečnostní opatření platná pro manipulaci s elektrickým zařízením.

- **NEBEZPEČÍ!** Nesprávné připojení kabelu může způsobit nebezpečí úrazu elektrickým proudem.
- Pravidelně kontrolujte stav napájecího kabelu a zásuvek na jednotce. Kabel nesmí být poškozený a zástrčka musí být pevně a nehybně usazena. Pokud některá z komponent nefunguje správně, přestaňte přístroj používat a odneste jej do autorizovaného servisu k opravě.
- Dbejte na to, aby elektrický kabel nebyl přiskřípnutý a aby jeho umístění nevytvářelo riziko zakopnutí o něj.
- Před připojením zařízení k napájení se ujistěte, že místní napětí odpovídá typu zástrčky.
- Úpravy ovládací skříňky nebo jakéhokoliv prvku elektrické instalace jsou zcela zakázány!

ZNAČENÍ OBALŮ PŘI PŘEPRAVĚ



Obal vhodný k recyklaci.



Elektroodpad. Odevzdejte použité zařízení do recyklačního centra.



Neklopit. Nenakláňet.



Zabraňte pádu.



Křehké. Možnost poškození. Věnujte dostatečnou pozornost.



Chránit před vlhkem.



Pozor! Těžký produkt.



Skladujte v maximálně 6 vrstvách.



Výrobek obsahuje návod k použití.

⚠ DO NOT USE BLADE TO OPEN ⚠
K otevírání nepoužívejte nůž.



Obal se skládá z lepenky a plastu.

Tříděte odpad podle místních předpisů.



OBSLUHA

Před použitím se ujistěte, že je výrobek správně nainstalován.

- Před prvním použitím se seznámte se všemi funkcemi a možnostmi nastavení výrobku.
- Výrobek má součásti, které mohou podléhat korozi. Z tohoto důvodu se nedoporučuje, aby zůstával ve vlhké místnosti. Je třeba také dbát na to, aby výrobek nebyl vystaven působení vody, nápojů, potu apod.
- Výrobek je určen pro dospělé a rozhodně není hračkou pro děti. Pokud dovolíte dětem, aby jej používaly na vlastní nebezpečí, bezpodmínečně je poučte o jeho správném používání a neustále na ně dohlížejte.
- Při používání se mohou vyskytnout zvuky, které vydávají díly nebo podsestavy výrobku při činnosti mechanismů nebo pružících prvků, které jsou způsobeny typem konstrukce. Nemají žádný vliv na funkci výrobku.
- Při manipulaci s výrobkem nebo jeho přepravě buďte opatrní, zajistěte díly, které by se mohly poškodit, nebo výrobek při přepravě rozeberte.
- Povrch, na kterém má být výrobek použit, musí být dostatečně chráněn před mechanickým poškozením, které může vzniknout v důsledku kontaktu výrobku s povrchem při zatížení a působení třecích sil. Doporučují se speciální ochranné podložky.
- Výrobek lze používat pouze s dodaným zdrojem napájení.

ÚDRŽBA ZAŘÍZENÍ

Pravidelně provádějte údržbu zařízení.

- Překontrolujte pohyblivé části zařízení. Pokud nejsou dostatečně namazané, použijte mazivo.
- Překontrolujte stav takových prvků, jako jsou šrouby a matice. Pečujte o to, aby byly dobře utažené.
- Pracovní desky a dřevěné prvky udržujte určenými přípravky alespoň jednou za 2 týdny.
- K čištění plastových součástí používejte pouze mýdlovou vodu. Nepoužívejte čisticí prostředky.
- Skladujte přístroj v suché a teplé místnosti (doporučená teplota 15-30°C, vlhkost 40-70 %).
- Nevystavujte výrobek slunečnímu záření.
- Výrobek neumísťte do bezprostřední blízkosti zdroje tepla, např. elektrických nebo plynových topidel, krbů, sálavých topidel.

MONTÁŽ

Montáž výrobku musí provádět pečlivě dospělá osoba. V případě pochybností požádejte o pomoc někoho, kdo má v této oblasti více zkušeností.

- Před zahájením montáže se ujistěte, že sada obsahuje všechny položky uvedené v seznamu dílů, a že žádné položky nebyly při přepravě poškozeny. V případě chybějících položek nebo jakýchkoli výhrad se obraťte na svého prodejce.
- Seznámte se s obrázky a vysvětleními a proveďte montáž podle postupu a pořadí uvedeného v návodu na montáž.
- Během montáže zachovejte opatrnost. Při používání nářadí a součástek existuje riziko poranění.

Obal se skládá z lepenky a plastu.
Odpad tříděte podle místních předpisů



Obal je vyroben z kartonu.



Obal byl vyroben tak, aby byl šetrný k životnímu prostředí a recyklovatelný.
Tříděte odpad v souladu s místními předpisy.

- Pamatujte na zajištění bezpečného okolí. Nerozkládejte nářadí a montážní prvky chaotickým způsobem. Pamatujte, že fólie a jiné emellohmotné obaly mohou ohrozit děti udušením.
- Montážní prvky potřebné k provedení jednotlivých kroků z montážního návodu jsou uvedeny na obrázcích a ve vysvětlivkách. Použijte je v souladu s montážním návodem.
- V první fázi montáže neutahujte součásti až nadoraz. Udělejte to až potom, co budou umístěny všechny prvky a když se přesvědčíte, že jsou správně usazeny.
- Výrobce si vyhrazuje právo na předběžné namontování některých součástí.

ZÁRUKA

Jménem Poskytovatele záruku poskytuje prodejce záruku platnou na území Polské republiky na dobu 24 měsíců od data prodeje. Záruka za prodané zboží nevylučuje, neomezuje ani nepozastavuje oprávnění Kupujícího vyplývající z předpisů o právech spotřebitelů.

ZÁRUČNÍ PODMÍNKY

1. Reklamacce a záruka se vztahují výhradně na skryté vady vzniklé vinou výrobce.
2. Reklamacce bude prodejnou nebo servisem přijata potom, co zákazník předloží:
 - 2.1. platný, čitelný a správně vyplněný záruční list s razítkem a podpisem prodejce,
 - 2.2. platný prodejní doklad o nákupu zařízení s datem prodeje,
 - 2.3. reklamované zboží nebo vadnou součástíku.V případě nákupu na dálku je záruční list platný pouze na základě prodejního dokladu (účtenka / faktura).
3. Reklamacce bude vyřízena v termínu do 14 dnů od chvíle nahlášení vady Zákazníkem.
4. Výrobní vady a poškození, které se projeví během záruční lhůty, budou opraveny zdarma v termínu nejpozději do 21 dnů od data dodání zboží do prodejny nebo servisu.
5. V případě nutnosti dovézt importovanou součástíku se může doba záruční opravy prodloužit o dobu nezbytnou pro její dovezení, avšak ne více než o 40 dnů.
6. Záruka se nevztahuje na:
 - 6.1. mechanická poškození a na vady, které tato poškození vyvolala,
 - 6.2. poškození a vady vzniklé v důsledku nesprávného používání nebo používání v rozporu s určením, nesprávného uchovávání, montování a údržby zařízení,
 - 6.3. poškození a opotřebení předmětů, jako jsou, čepele a rovné povrchy,
 - 6.4. činnosti spojené s montáží a s údržbou, které je uživatel povinen v souladu s návodem provádět sám.
7. Záruku nelze využít v následujících případech:
 - 7.1. po uplynutí záruční lhůty,
 - 7.2. pokud zákazník provedl nebo nechal provést na vlastní ruku opravy a změny zařízení s použitím nepůvodních částí,
 - 7.3. když zjištěná vada vyplývá z nesprávného nainstalování, nebo vznikla v důsledku nedodržování pravidel správného provozování popsaných v návodu na obsluhu,
 - 7.4. poškození vzniklých během dopravy.
 - 7.5. Výskyt vlastností dřeva nebo materiálů ze dřeva, mimo jiné: rozdíly ve struktuře a barevných odstínech, zápach, přítomnost křezby.
 - 7.6. Výskyt vlastností, které jsou výsledkem procesu stárnutí struktur materiálů použitých k výrobě výrobku.
8. Duplikáty záručních listů se nebudou vydávat.
9. V rámci záruky může zákazník požadovat následující druhy bezplatného plnění:
 - 9.1. opravu výrobku,
 - 9.2. výměnu výrobku,
 - 9.3. snížení ceny výrobku,
 - 9.4. rozvázání kupní smlouvy a úplné vracení nákladů.
10. Za účelem nahlášení reklamacce je třeba:
 - 10.1. Uvést výrobek nebo jeho část, které se reklamacce týká.
 - 10.2. Předložit prodejní doklad uvádějící název a adresu prodejce, datum a místo nákupu, druh výrobku nebo platný záruční list s razítkem prodejny.

- 10.3. V případě, že bude reklamovaný výrobek dodaný špinavý, servis může odmítnout jej přijmout nebo nechat provést vyčištění na náklady zákazníka, s jeho písemným souhlasem.
11. V případě pozitivního vyřízení reklamace bude zařízení opraveno nebo vyměněno za nové anebo budou zákazníkovi vráceny peníze. Náklady na dopravu zboží k zákazníkovi zaplatí servis výrobce.
 12. V případě odmítnutí záruční reklamace obdrží zákazník podrobné opodstatnění tohoto rozhodnutí a v termínu do 14 dnů od chvíle rozhodnutí bude zařízení odesláno zákazníkovi na jeho náklady.
 13. Ručitel neodpovídá: za nepřímé, následné nebo sankčně nahrazované škody, včetně ušlého zisku nebo výhod souvisejících s nákupem nebo používáním výrobku.

Ovládací panel

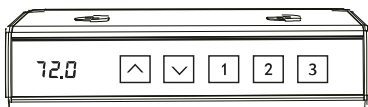

Pozor:

Pohyb stola možno kedykoľvek zastaviť stlačením ľubovoľného tlačidla.

Nastavenia výšky stola zostanú uložené, aj keď sa vypne napájanie.



Uloženie výšky: Nastavte stôl na požadovanú výšku a potom stlačte a podržte tlačidlo s číslom 1, 2 alebo 3, kým sa na LED displeji nezobrazí H1, H2 alebo H3 a nezačne blikať približne 3 sekundy. Potom sa na displeji zobrazí uložená výška, čo znamená, že nastavenie pamäte výšky bolo dokončené.



Stlačením a podržaním tlačidla  na stránke zvýšite úroveň stolovej dosky. Stôl sa prestane zdvíhať, keď uvoľníte tlačidlo alebo keď stôl dosiahne svoju maximálnu výšku (118 cm / 46,5").



Dlhším podržaním tlačidla  znížite úroveň stolovej dosky. Stôl sa prestane spúšťať, keď uvoľníte tlačidlo alebo keď stôl dosiahne minimálnu výšku (72 cm / 28,3").



Pamäťové tlačidlá: Stlačte jedno z tlačidiel **1 2 3**, na displeji sa zobrazí číslo zodpovedajúce stlačenému tlačidlu.

Stôl prevezme uloženú výšku a zobrazí ju na obrazovke.

Reset

Podržte stlačené tlačidlo - po dobu 5 sekúnd, na displeji sa zobrazí RES. Nepúšťajte tlačidlo, kým sa stôl nezniží na minimálnu výšku a následne mierne nezdvihne.

Chybové kódy na displeji

Chybové kódy na displeji	
Hot	Ochrana proti prehriatiu: keď motor beží nepretržite 5 minút, prestane pracovať, aby sa zabránilo poškodeniu v dôsledku prehriatia. Pred ďalšou zmenou výšky stola počkajte aspoň 15 minút.
E10	Výstraha poruchy snímača: bezpečnostný snímač motora nemožno rozpoznať. Vypnite napájanie, odpojte káble ovládača, počkajte 5 minút, potom pripojte káble a napájanie. Potom vykonajte Reset podľa tohto návodu.
E20	Varovanie pred preťažením: prekročená maximálna hmotnosť nákladu. Vypnite napájanie, odložte veci zo stola, zapnite napájanie a skúste to znova.

E02	Výstraha pracovného stavu: stôl sa prestane pohybovať, ak sa zistia vibrácie, náraz alebo naklonenie. Ak je detekcia nesprávna, pred ďalším používaním je potrebné vykonať Reset podľa týchto pokynov.
E32	Prepätová ochrana: príliš vysoké vstupné napätie. Ak je použitý správny sieťový adaptér, vypnite napájanie, odpojte káble ovládača, počkajte 5 minút a potom pripojte káble a napájanie. Potom vykonajte Reset podľa tohto návodu.
E31	Podpätová ochrana: príliš nízke vstupné napätie. Ak je použitý správny sieťový adaptér, vypnite napájanie, odpojte káble ovládača, počkajte 5 minút a potom pripojte káble a napájanie. Potom vykonajte Reset podľa tohto návodu.
Breaking protection	Pohyb stola sa zastaví a prejde do chráneného stavu, keď sa káble motora alebo ručného ovládania odpoja alebo náhodne odpoja. Po opätovnom pripojení káblov sa stôl vráti do normálnej prevádzky.

Príručka užívateľa

Vážení užívatelia,

pred tým, ako zahájite montovanie a začnete používať zariadenie, sa zoznámte s nasledujúcim návodom na použitie. Tento návod obsahuje dôležité informácie týkajúce sa bezpečného používania a údržby zariadenia. Ponechajte si príručku, aby ste mali možnosť aj neskoršie využívať informácie týkajúce sa údržby, alebo mohli objednávať náhradné diely.

BEZPEČNOSŤ

UPOZORNENIE! Výrobok môžu používať na určený účel len dospelí. Akékoľvek iné použitie by mohlo byť nebezpečné. Výrobca nenesie zodpovednosť za škody spôsobené nesprávnym používaním.

- Výrobok bol navrhnutý a skonštruovaný s využitím najnovších bezpečnostných poznatkov.
- Stroj samostatne neopravujte ani nemeňte, je to zakázané.
- Raz za mesiac až dva mesiace skontrolujte, či sú skrutky a matice riadne utiahnuté.
- Akékoľvek zmeny na zariadení, ktoré nie sú opísané v tomto návode, môžu spôsobiť poškodenie alebo priamo ohroziť zdravie a život používateľa. Zmeny na výrobku môže vykonávať len servisný personál výrobcu alebo osoby, ktoré sú na tento účel vyškolené.
- Na všetky zariadenia sa vzťahujú stále prebiehajúce inovačné postupy za účelom zaistenia ich vysokej kvality. Z tohto dôvodu si výrobca vyhradzuje právo zavádzať technické zmeny.
- V prípade, ak sa ochrana pred pádom nepoužíva, alebo ak sa nepoužíva, avšak nesprávne, existuje zvyškové riziko, tzn. riziko pádu osoby, čo môže viesť k odretiu pokožky, modrinám, zlomeninám alebo v najhoršom prípade k smrti.
- Pri zdvíhaní/spúšťaní stolovej dosky dodržiavajte bezpečnú vzdialenosť, aby ste predišli riziku zovretia stolovej dosky a pevných predmetov v blízkosti. Je potrebné zachovávať zvýšenú ostražitosť, aby nedošlo k poškodeniu predmetov a zraneniu osôb v blízkosti.
- Všetky otázky alebo pochybnosti spojené so zariadením smerujte na špecializovanú predajňu.



ELEKTRICKÁ ENERGIA

POZOR! Dodržiavajte všeobecné pravidlá a bezpečnostné opatrenia platné pre manipuláciu s elektrickým zariadením.

- **NEBEZPEČENSTVO!** Nesprávne pripojenie kábla môže spôsobiť riziko úrazu elektrickým prúdom.
- Pravidelne kontrolujte stav napájacieho kábla a zásuviek na jednotke. Kábel nesmie byť poškodený a zástrčka musí byť pevne a nehybne zasunutá. Ak niektorý z komponentov nefunguje správne, prestaňte prístroj používať a odneste ho na opravu do autorizovaného servisného strediska.
- Dbajte na to, aby elektrický kábel nebol stlačený a aby jeho umiestnenie nevytváralo riziko zakopnutia oň.
- Pred pripojením zariadenia k elektrickej sieti sa uistite, že miestne napätie zodpovedá typu zástrčky.
- Úpravy ovládacieho panela alebo akejkoľvek súčasti elektrickej inštalácie sú absolútne zakázané!

MANIPULAČNÉ ZNAKY NA PREPRAVNÝCH OBALOCH



Obal je vhodný na recykláciu



Elektroodpad. Vráťte použité zariadenie do recyklačného centra.



Touto stranou dohora. Neprevracajte.



Chráňte pred pádom.



Opatrne, krehké. Riziko poškodenia. Zachovávajúce ostražitosť.



Chráňte pred vlhkosťou.



Pozor, ťažký výrobok.



Skladujte v maximálne 6 vrstvách.



Výrobok obsahuje návod na použitie.



Na otváranie nepoužívajte nôž.

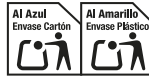

Obal pozostáva z kartónu a plastu.



Separovať odpad podľa miestnych predpisov.

Obal je vyrobený z kartónu



Obal byl vyroben tak, aby byl šetrný k životnímu prostředí a recyklovatelný. Tříděte odpad dle souladu s místními předpisy.



Obal pozostáva z kartónu a plastu.
Odpad triedite podľa miestnych predpisov.

OBSLUHA

Pred použitím sa uistite, že je výrobok správne nainštalovaný.

- Pred prvým použitím sa oboznámte so všetkými funkciami a možnosťami nastavenia výrobku.
- Výrobok má komponenty, ktoré môžu podliehať korózii. Z tohto dôvodu sa neodporúča, aby zostával vo vlhkej miestnosti. Treba tiež dbať na to, aby výrobok nebol vystavený vode, nápojom, potu atď.
- Výrobok je určený na používanie dospelými a v žiadnom prípade nie je hračkou pre deti. Ak dovolíte deťom používať ho na vlastné riziko, bezpodmienečne ich poučte o jeho správnom používaní a neustále na ne dohliadajte.
- Počas používania sa môže vyskytnúť hluk, ktorý vydávajú komponenty alebo podzostavy výrobku počas činnosti mechanizmov alebo pružiacich prvkov, ktoré sú spôsobené typom konštrukcie. Nemajú žiadny vplyv na funkciu výrobku.
- Pri manipulácii s výrobkom alebo jeho preprave buďte opatrní, zaistite časti, ktoré by sa mohli poškodiť, alebo výrobok na účely prepravy rozoberte.
- Povrch, na ktorom sa má výrobok používať, musí byť primerane chránený pred akýmkoľvek mechanickým poškodením, ku ktorému môže dôjsť v dôsledku kontaktu výrobku s povrchom pri zaťažení a trecích silách. Odporúčajú sa špeciálne ochranné rohože.
- Výrobok sa môže používať len s dodaným napájacím zdrojom.

ÚDRŽBA ZARIADENIA

Pravidelne vykonávajte údržbu zariadenia.

- Prekontrolujte pohyblivé časti zariadenia. Pokiaľ nie sú dostatočne namazané, použite mazivo.
- Prekontrolujte stav takých prvkov, ako sú skrutky a matice. Starajte sa o to, aby boli dobre utiahnuté.
- Pracovné dosky a drevené prvky udržiavajte určenými prípravkami aspoň raz za 2 týždne.
- Na čistenie plastových komponentov používajte iba mydlovú vodu. Nepoužívajte čistiace prostriedky.
- Skladujte prístroj v suchej a teplej miestnosti (odporúčaná teplota 15-30°C, vlhkosť 40-70%)..
- Nevystavujte výrobok slnečnému žiareniu.
- Výrobok neumiestňujte do bezprostrednej blízkosti zdroja tepla, napr. elektrických alebo plynových ohrievačov, krbov, sálavých ohrievačov.

MONTÁŽ

Montáž výrobku musí starostlivo vykonať dospelá osoba. V prípade pochybností požiadajte o pomoc niekoho, kto má v tejto oblasti viac skúseností.

- Pred začatím montáže sa uistite, že súprava obsahuje všetky položky uvedené v zozname dielov, a že žiadne položky neboli poškodené pri preprave. Ak vám nejaké položky chýbajú alebo máte výhrady, obráťte sa na svojho predajcu.
- Zoznámte sa s obrázkami a vysvetleniami a preveďte montáž podľa postupu a poradia uvedeného v návode na montáž.
- Zachovajte opatrnosť počas montáže. Pri používaní náradia a súčastok existuje riziko poranenia.
- Pamätajte na zaistenie bezpečného okolia. Nerozkladajte náradie a montážne prvky chaotickým spôsobom. Pamätajte, že fólie a iné umelohmotné obaly môžu ohroziť deti udusením.
- Montážne prvky potrebné na prevedenie jednotlivých krokov z montážneho návodu sú uvedené na obrázkoch a vo vysvetlivkách. Používajte prvky podľa montážneho návodu.
- V prvej fáze montáže neťahujte súčasti až úplne dokonca. Urobte to až potom, keď budú umiestnené všetky prvky a keď sa presvedčíte, že sú správne usadené.
- Výrobca si vyhradzuje právo na predbežné namontovanie niektorých prvkov.

ZÁRUKA

Menom Poskytovateľa záruky predajca poskytuje záruku platnú na území Poľskej republiky na čas 24 mesiacov od dátumu predaja. Záruka za predaný tovar nevylučuje, neobmedzuje ani nepozastavuje oprávnenia Kupujúceho vyplývajúce z predpisov o právach spotrebiteľov.

ZÁRUKNÉ PODMIENKY

1. Reklamácie a záruka sa vzťahujú výhradne na skryté chyby vzniknuté z viny výrobcu.
 2. Reklamácia bude predajňou alebo servisom prijatá potom, ako zákazník predloží:
 - 2.1. platný, čitateľný a správne vyplnený záručný list s pečiatkou a podpisom predajcu,
 - 2.2. platný predajný doklad o nákupe zariadenia s dátumom predaja,
 - 2.3. reklamovaný tovar alebo chybnú súčiastku.
- V prípade nákupu na diaľku je záručný list platný na základe predajného dokladu (účtenka / faktúra).
3. Reklamácia bude vybavená v termíne do 14 dní od chvíle nahlásenia chyby Zákazníkom.
 4. Výrobné chyby a poškodenia, ktoré sa prejavili počas záručnej lehoty, budú opravené zadarmo v termíne najneskôr do 21 dní od dátumu odovzdania tovaru do predajni alebo servisu.
 5. V prípade nutnosti doviezť importovaný súčiastku sa môže doba záručnej opravy predĺžiť o nutnú dobu na jej dovezenie, avšak nie viac ako o 40 dní.
 6. Záruka sa nevzťahuje na:
 - 6.1. mechanické poškodenia a na chyby, ktoré tieto poškodenia vyvolali,
 - 6.2. poškodenia a chyby vzniknuté v dôsledku nesprávneho používania alebo použitia v rozpore s určením zariadenia, nesprávneho uchovávanía, montovania a údržby zariadenia,
 - 6.3. poškodenie a opotrebovanie predmetov ako sú : čepele a rovné povrchy ,
 - 6.4. činnosti spojené s montážou, údržbou, ktoré je užívateľ povinný v súlade s návodom vykonávať sám.
 7. Záruka sa nedá využiť v nasledujúcich prípadoch:
 - 7.1. po uplynutí záručnej lehoty,
 - 7.2. pokiaľ zákazník urobil alebo nechal urobiť na vlastnú ruku opravy a zmeny zariadenia s použitím nepôvodných častí,
 - 7.3. keď vzniknutá chyba vyplýva z nesprávneho namontovania, alebo je dôsledkom nedodržovania opísaných v návode na obsluhu pravidiel správneho prevádzkovania,
 - 7.4. poškodení vzniknutých počas dopravy,
 - 7.5. Výskyt vlastností vyplývajúcich z charakteristických čŕt dreva alebo materiálov získaných z dreva, okrem iného: rozdiely v štruktúre a farebných odtieňoch, vôňa, prítomná kresba.
 - 7.6. Výskyt vlastností vyplývajúcich z procesu starnutia štruktúr materiálov použitých na výrobu výrobku.

8. Duplikáty záručných listov sa nebudú vydávať.
9. V rámci záruky môže zákazník požadovať nasledujúce druhy bezplatného plnenia:
 - 9.1. opravu výrobku,
 - 9.2. výmenu výrobku,
 - 9.3. zníženie ceny výrobku,
 - 9.4. rozviazanie kúpnej zmluvy a úplné vrátenie nákladov.
10. Za účelom nahlásenia reklamácie je treba:
 - 10.1. Uviesť výrobok alebo jeho časť, ktorej sa záruka týka.
 - 10.2. Predložiť predajný doklad uvádzajúci názov a adresu predajcu, dátum a miesto nákupu, druh výrobku, alebo predložiť platný záručný list s pečiatkou predajni.
 - 10.3. V prípade, že bude reklamovaný výrobok dodaný špinavý, servis môže odmietnuť ho prijať alebo ho môže nechať vyčistiť na náklady zákazníka, s jeho písomným súhlasom.
11. V prípade pozitívneho vybavenia reklamácie bude zariadenie opravené alebo vymenené za nové, alebo budú zákazníkovi vrátené peniaze. Náklady na dopravu tovaru zákazníkovi zaplatí servis výrobcu.
12. V prípade odmietnutia záručnej reklamácie dostane zákazník podrobné opodstatnenie tohto rozhodnutia v termíne do 14 dní od chvíle rozhodnutia bude zariadenie odoslané zákazníkovi na jeho náklady.
13. Garant nezodpovedá: za nepriame, následné alebo sankčné škody vrátane ušlého zisku alebo výhod súvisiacich s nákupom alebo používaním výrobku.

Kontroller panel

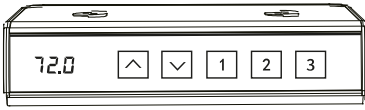

Figyelem:

Az asztal mozgása tetszőlegesen bármely helyzetben bármely gomb megnyomásával megállítható.

Az asztal magasságának beállításai akkor is eltárolódnak, ha a készüléket kikapcsolják.



Magasság mentése: Állítsa be az asztalt a kívánt magasságra, majd nyomja meg és tartsa lenyomva az 1, 2 vagy 3 számú gombot, amíg a LED kijelzőn meg nem jelenik a H1, H2 vagy H3 és körülbelül 3 másodpercig villogni nem kezd. Ezután a kijelzőn megjelenik a mentett magasság, jelezve, hogy a magasság memória beállítása befejeződött.



Az asztallap szintjének emeléséhez tartsa lenyomva a  gombot. Az asztal emelkedése a gomb felengedésével leáll, vagy amikor az asztal eléri a legmagasabb pozíciót (118 cm / 46,5").



Az asztallap szintjének csökkentéséhez tartsa hosszan lenyomva a  gombot. Az asztal süllyedése a gomb felengedésével leáll, vagy amikor az asztal eléri a legalacsonyabb pozíciót (72 cm / 28,3").



Memória gombok: Nyomja meg az **1 2 3** gombok egyikét, és a kijelzőn megjelenik a megnyomott gombnak megfelelő érték. Az asztal felveszi az elmentett magassági szintet és az érték megjelenik a képernyőn.

Reset

Tartsa lenyomva a - gombot 5 másodpercig, a kijelzőn megjelenik a RES felirat. Ne engedje el a gombot, amíg az asztal nem süllyed a minimális magasságra, majd kissé meg nem emelkedik.

Hibakódok a kijelzőn

Hibakódok a kijelzőn	
Hot	Túlmelegedés elleni védelem: a motor 5 perc folyamatos működés után leáll a túlmelegedés okozta károk megakadályozása érdekében. Az asztal magasságának újjabb megváltoztatása előtt várjon legalább 15 percet.
E10	Az érzékelő meghibásodására vonatkozó figyelmeztetés: a motor biztonsági érzékelője nem észlelhető. Kapcsolja ki a készüléket, húzza ki a kontroller kábeleit, várjon 5 percet, majd csatlakoztassa újra a kábeleket és a vezérlő egységet. Ezután végezze el a Reset műveletet az alábbi utasítások szerint.
E20	Túlterhelési figyelmeztetés: a maximális terhelési súly túllépték. Kapcsolja ki az áramot, vegye le az asztalon tárolt tárgyakat, kapcsolja vissza az áramot, majd kezdje újra a műveletet.
E02	Üzemi állapot blokkolás figyelmeztetés: az asztal mozgása leáll, ha rezgést, ütést vagy dőlést érzékel. Amennyiben az érzékelés hibás, további használat előtt végezze el a Reset műveletet az alábbi utasítások szerint.
E32	Túlfeszültség védelem: túl magas bemeneti feszültség. Ha a megfelelő hálózati adaptert használja, kapcsolja ki a készüléket, húzza ki a kontroller kábeleit, várjon 5 percet, majd csatlakoztassa ismét a kábeleket és a vezérlő egységet. Ezután végezze el a Reset műveletet az alábbi utasítások szerint.
E31	Alulfeszültség védelem: túl alacsony bemeneti feszültség. Ha a megfelelő hálózati adaptert használja, kapcsolja ki a készüléket, húzza ki a kontroller kábeleit, várjon 5 percet, majd csatlakoztassa ismét a kábeleket és a vezérlő egységet. Ezután végezze el a Reset műveletet az alábbi utasítások szerint.
Breaking protection	Az asztal mozgása leáll és biztonsági üzemmódba kerül, ha a motor vagy a kézi vezérlés kábeleinek csatlakozását kihúzzák vagy az véletlenül megszakad. A kábelek csatlakoztatásával az íróasztal visszatér a normál üzemmódba.

Használati kézikönyv

Kedves felhasználó,

Kérjük, ismerkedj meg az alábbi útmutatóval a készülék összeszerelése és első használatba vétele előtt. Ez az útmutató fontos információkat tartalmaz a fitness eszköz biztonságos használatára és karbantartására vonatkozóan. Őrizze meg az útmutatót a benne lévő karbantartási vagy pótalkatrészek rendelésével kapcsolatos információkra való tekintettel.

BIZTONSÁG

FIGYELEM! A terméket csak felnőttek használhatják, rendeltetészerűen. Bármilyen más felhasználása veszélyes lehet. A gyártó nem vállal felelősséget a helytelen használatból eredő károkért.

- A terméket a legújabb biztonsági ismeretek felhasználásával tervezték és gyártották.
- Tilos az eszköz sajátkezü javítása és módosítása.
- Havonta egyszer, vagy kéthavonta egyszer ellenőrizze a csavarok, anyák meghúzását. Különösen a nyereg és a kormány elemeit ellenőrizze.
- A készüléken minden olyan változás, amely nem szerepel ebben a kézikönyvben, kárt okozhat, vagy közvetlenül veszélyeztetheti a felhasználó egészségét és életét. A terméken változtatásokat csak a gyártó szervizszemélyzete vagy az általa erre a célra betanított személyek végezhetnek.
- A fitness eszközök állandó fejlesztések alatt állnak a legmagasabb minőség biztosítása érdekében. Ebből kifolyólag a gyártó fenntartja magának a jogot műszaki módosítások bevezetésére.
- Abban az esetben, ha nem, vagy hibásan kerül alkalmazásra a leesés elleni védelem, fennáll a reziduális kockázat, tehát a bőrhorzsolást, véraláfutást, csonttörést, sőt, a legrosszabb esetben halált okozó leesés.
- Az asztallap emelésekor/súlylesztésekor tartson biztonságos távolságot, hogy elkerülje az asztallap és a közelben lévő szilárd tárgyak közötti ütközés veszélyét. Fokozott éberséggel járjon el a tárgyak megrongálódásának és a közelben tartózkodók sérülésének elkerülése érdekében.
- Az eszközzel kapcsolatos bárminemű kérdéssel vagy kétséggel forduljon a szaküzlethez.



VILLAMOS ÁRAM

MEGJEGYZÉS! Tartsa be az elektromos berendezések kezelésére vonatkozó általános szabályokat és biztonsági intézkedéseket.

- **VESZÉLY!** A kábel helytelen csatlakoztatása áramütés kockázatával járhat.
- Rendszeresen ellenőrizze a tápkábel és a készülék aljzatainak állapotát. A kábel nem lehet sérült, és a csatlakozó dugónak stabilan kell elhelyezkednie és nem mozdulhat el. Ne használja a készüléket, ha bármelyik alkatrész meghibásodik, és javíttassa meg egy hivatalos szervizben.
- Ügyeljen arra, hogy az elektromos kábelek ne szoruljanak be, és elhelyezkedésük ne okozhasson bötülésveszélyt.
- Mielőtt csatlakoztatja a készüléket a tápegységhez, győződjön meg arról, hogy a hálózati feszültség valóban megfelel a csatlakozó típusának.
- Szigorúan tilos módosítani a vezérlőegységen vagy az elektromos részegységeken!

SZÁLLÍTÁSI CSOMAGOLÁSON FELTÜNTETETT

SZIMBÓLUMOK



Újrahasznosítható.



Elektromos hulladék. A használt berendezések visszaszállítása az újrahasznosító központba.



Dönteni, fordítani tilos. Állítva szállítandó.



Óvatosan kezelendő.



Óvatosan kezelni, törékeny!



Nedvességtől óvni.



Vigyázz, nehéz csomag.



Legfeljebb 6 rétegben tárolja.



A termék használati utasítást tartalmaz.

DO NOT USE BLADE TO OPEN

Ne használjon kést a nyitáshoz.



A csomagolás kartonból és műanyagból áll.

Kérjük, hogy a hulladékot a helyi előírásoknak megfelelően válogassa szét.

A csomagolás kartonból és műanyagból áll.



A hulladékot a helyi előírásoknak megfelelően szelektálja.



A csomagolás kartonpapírból készült.



A csomagolás környezetbarát és újrahasznosítható. Válogassa szét a hulladékot a helyi előírásoknak megfelelően.

ÖSSZESZERELÉS

Használat előtt győződjön meg arról, hogy a termék megfelelően van-e telepítve.

- Az első használat előtt ismerkedjen meg a termék összes funkciójával és beállítási lehetőségével.
- A termék egyes alkatrészei korrózióznak lehetnek kitéve. Emiatt nem ajánlott nedves helyiségben tartani. Ügyeljen arra is, hogy a terméket ne érje víz, ital, izzadság stb.
- A termék felnőttek általi használatra készült, gyermekek nem játszhatnak vele. Ha saját felelősségére engedi, hogy gyermekek használják, feltétlenül tanítsa meg nekik a helyes használatát, és mindig felügyelje őket.
- A használat során előfordulhatnak a termék alkatrészei vagy elemei által, a mechanizmusok vagy rugóelemek működése során keltett zajok, amelyek a szerkezet típusából adódnak. Ezek nincsenek hatással a termék teljesítményére.
- Legyen óvatos a termék kezelésénél vagy szállításánál, rögzítse azokat az alkatrészeket, amelyek megsérülhetnek, vagy szerelje szét a terméket szállítás céljából.
- A felületet, amin a terméket használni fogják, megfelelően védeni kell a mechanikai sérülésektől, amelyek a terméknek a terhelés és a súrlódási erők hatására a felülettel való érintkezése következtében keletkezhetnek. Ajánlott speciális védőszőnyegek használata.
- A termék kizárólag a mellékelt tápegységgel együtt használható.

AZ ESZKÖZ KARBANTARTÁSA

Rendszeresen végezze el az eszköz karbantartását.

- Ellenőrizd az eszköz mozgó elemeit. Ha nincsenek kellően bekenve, használj csapágyzsírt.
- Ellenőrizd a csavarok, anyacsavarok és ilyen típusú elemek állapotát. Ügyelj a csavarok megfelelő meghúzására.
- A munkalapokat és a faelemeket legalább 2 hetente egyszer ápolja a megfelelő termékekkel.
- A műanyag alkatrészek tisztításához kizárólag szappanos vizet használjon. Ne használjon tisztítószereket.
- Tárolja a készüléket száraz és meleg helyiségben (ajánlott hőmérséklet 15-30°C, páratartalom 40-70%).
- Ne tegye ki a terméket napfénynek.
- Ne helyezze a terméket hőforrás közvetlen közelébe, pl. elektromos vagy gázfűtőtestek, kandallók, sugárzó fűtőtestek.

HASZNÁLAT

A termék összeszerelését felnőttek kell figyelmesen elvégeznie. Ha kétségei vannak, kérjen segítséget valakitől, akinek több tapasztalata van ezen a területen.

- Az összeszerelés megkezdése előtt győződjön meg arról, hogy a készlet tartalmazza az alkatrésztisztán szereplő összes elemet, és az alkatrészek nem sérültek meg a szállítás során. Ha bármelyik elem hiányzik, vagy ha bármilyen fenntartása van, forduljon a kereskedőhöz.
- Az eszköz olyan elemeket tartalmaz, melyek ki vannak téve a rozsdásodás veszélyének. Ebből kifolyólag nem ajánlott, hogy azt párák helyiségben tartsa. Arra is ügyelni kell, hogy a készülék (különösen annak belső és elektronikus elemei) ne legyen kitéve víz, folyadékok, izzadság stb. hatásának.
- A készüléket kizárólag felnőtt személyek használhatják edzésre és azt szigorúan tilos játéknak használni. Amennyiben saját felelősségre megengeded, hogy azt gyerekek is használják, feltétlenül mutasd meg a helyes használat szabályait és folyamatosan tartsd felügyelet alatt.
- Gyógykezelésre nem alkalmas.
- Használat során az eszköz halk hangokat bocsáthat ki a lendkerék mozgásából kifolyólag, mely a készülék felépítéséből ered. Ez semmilyen hatással sincs az eszköz működésére. Szobakerékpárok és elliptikus trénerek esetében az ellentétes irányban való pedálozás során hallható esetleges zúgást az eszköz műszaki felépítése okozza és semmilyen negatív hatással nincs az eszközre.
- A terhelés alatti zajkibocsátás nagyobb, mint terhelés nélkül.
- Minden edzés megkezdése előtt ellenőrizd a védőberendezések és a csavarkötések állapotát.
- Az edzés során ne feledkezz meg a megfelelő lábbeli (sportcipő) viseléséről.

GARANCIA

Az eladó a Jótálló nevében az értékesítés dátumától számított 24 hónap garanciát vállal a termékre a Lengyel Köztársaság területén. A termékre vonatkozó garancia nem zárja ki, nem korlátozza és nem függeszti fel a Vásárló Fogyasztóvédelmi Jogokból eredő jogosultságait.

GARANCIÁLIS FELTÉTELEK

1. A reklamáció és a garancia kizárólag a gyártó hibájából eredő rejtett hibákra terjed ki.
2. Au üzlet vagy a szerviz csak akkor vállal garanciális javítást, miután bemutatta az ügyfél:
 - 2.1. az érvényes, olvashatóan és helyesen kitöltött, eladó bélyegzőjével és aláírásával ellátott garanciaakártyát,
 - 2.2. az értékesítés dátumával ellátott érvényes vételi bizonylatot,
 - 2.3. a reklamált árut vagy a hibás elemet.

Nem személyes vásárlás esetén a garanciaakártya kizárólag a vételi bizonylat (blokk/számla) alapján érvényes.

3. A reklamáció a hiba bejelentésétől számított 14 napon belül kerül elbírálásra.
4. A garanciális időszakban feltárt gyári hibák és sérülések az áru üzletbe vagy szervizbe szolgáltatásának dátumától számítva 21 napon belül, díjmentesen kerülnek megjavításra.
5. Amennyiben elengedhetlenül válik az alkatrész külföldről történő beszerzése, a garanciális javítás ideje meghosszabbodhat az alkatrész beszerzéséhez szükséges idővel, de legfeljebb 40 nappal.
6. A garancia nem terjed ki:
 - 6.1. a mechanikus sérülésekre és az azokból származó meghibásodásokra,
 - 6.2. a termék rendeltetéstől eltérő használata és tárolása, helytelen összeszerelése és karbantartása okozta meghibásodásokra,
 - 6.3. károsodás és kopás a kopóelemeken, mint például lapok és sík felületek,
 - 6.4. összeszereléssel, karbantartással kapcsolatos műveletekre, melyeket a felhasználónak a használati útmutató alapján saját magának kell elvégeznie.
7. A garancia nem vehető igénybe a következő esetekben:
 - 7.1. az érvényességi idő lejártát követően,
 - 7.2. a termék önálló megjavítása és nem a gyártótól származó pótalkatréssel történő módosítása,
 - 7.3. helytelen összeszerelés vagy a használati útmutatóban leírt helyes használati szabályok megszegése okozta meghibásodások,
 - 7.4. szállítás során bekövetkező sérülések.
 - 7.5. A fából vagy fából származó anyagokból eredő jellemző előfordulása, többek között: textúra és színtónus különbségek, szag, szemcsék jelenléte.

- 7.6. a termék előállításához felhasznált anyagok szerkezetének öregedési folyamatából eredő jellemzők megjelenése.
8. Garanciakártya másolatok nem kerülnek kiadásra.
 9. A garancia keretein belül az ügyfél a következő típusú díjmentes kártérítést igényelheti:
 - 9.1. termék megjavítása,
 - 9.2. termék cseréje,
 - 9.3. termék árának csökkentése,
 - 9.4. szerződés felbontása és a teljes költségek megtérítése.
 10. A reklamáció benyújtásához:
 - 10.1. Be kell mutatni a terméket, vagy annak részét, amire a garancia vonatkozik.
 - 10.2. A vételi bizonylatot, mely tartalmazza az eladó nevét és címét, a vásárlás helyét és idejét, a termék típusát vagy az érvényes garanciakártyát az üzlet bélyegzőjével.
 - 10.3. Szennyezett termék benyújtása esetén a szerviz visszautasíthatja a termék átvételét, vagy az ügyfél költségére, annak írásos beleegyezésével, végrehajthatja annak tisztítását.
 11. A reklamáció pozitív elbírálása esetén megtörténik a készülék megjavítása vagy újra cserélése, vagy az eszköz árának megtérítése. Az áru ügyfélnek történő kiszállítás költségei a gyártó szervizet terheli.
 12. A garanciális reklamáció elutasítása esetén a szerviz elküldi az ügyfélnek a döntés részletes magyarázatát, valamint a döntés meghozatalának a pillanatától számított 14 napon belül kiküldi a terméket az ügyfélnek az ügyfél költségére.
 13. A garanciavállaló nem vállal felelősséget: közvetett, járulékos vagy morális jellegű károkért, beleértve a termék megvásárlásából vagy használatából eredő jövedelem- vagy haszonkiesést.

Панел за управление

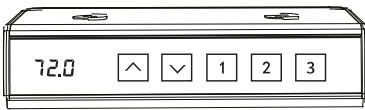

Внимание:

Движението на бюрото може да бъде спряно по всяко време чрез натискане на който и да е бутон.

Настройките на височината на бюрото остават запаменени, дори когато тока спре.



Запамятаване на височината: Настройте бюрото на желаната височината, след което натиснете и задръжте бутона с номер 1, 2 или 3, докато LED дисплеят покаже H1, H2 или H3 и започне да мига за около 3 секунди. След това дисплеят ще покаже запазената височина, което означава, че настройката на паметта за височината е завършена.



Натиснете и задръжте бутона , за да повишите нивото на плота. Повдигането на бюрото ще спре, когато бутонът бъде освободен или бюрото достигне максималната си височина (118 cm / 46,5").



Задръжте бутона по-дълго , за да намалите нивото на плота. Плотът на бюрото ще спре да се спуска, когато бутонът бъде освободен или когато бюрото достигне минималната височина (72 cm / 28,3").



Бутони за памет: Натиснете един от бутоните **1 2 3**, а на дисплея ще се покаже номерът, съответстващ на натиснатия. Бюрото ще вземе запаменената височина и ще я покаже на екрана.

Reset

Задръжте бутона - за 5 секунди, на дисплея ще се появи надпис **RES**. Не отпускайте бутона, докато бюрото не се спусне до минималната височина и след това леко се повдигне.

Кодове за грешки на дисплея

Hot	Защита от прегряване: когато двигателят работи непрекъснато в продължение на 5 минути, той ще се изключи, за да предотврати повреда поради прегряване. Изчакайте поне 15 минути, преди да започнете отново да променят височината на бюрото.
E10	Предупреждение за неправилна работа на сензора: сензорът за безопасност на двигателя не може да бъде открит. Изключете захранването, изключете кабелите на контролера, изчакайте 5 минути, след което свържете кабелите и захранването. След това извършете Reset съгласно настоящата инструкция.
E20	Предупреждение за претоварване: превишена е максималната товарносимост. Изключете захранването, махнете нещата от бюрото, включете захранването и опитайте отново.
E02	Предупреждение за работно състояние: бюрото спира да се движи, ако бъдат засечени вибрации, удар или накланяне. Ако откриването е неправилно, преди по-нататъшна употреба трябва да се извърши Reset в съответствие с настоящите инструкции.
E32	Защита от пренапрежение: твърде високо входно напрежение. Ако се използва правилният мрежов адаптер, изключете захранването, изключете кабелите на контролера, изчакайте 5 минути и след това свържете кабелите и захранването. След това извършете Reset съгласно настоящата инструкция.
E31	Защита от занижено напрежение: прекалено ниско входно напрежение. Ако се използва правилният мрежов адаптер, изключете захранването, изключете кабелите на контролера, изчакайте 5 минути и след това свържете кабелите и захранването. След това извършете Reset съгласно настоящата инструкция.
Защита срещу счупване	Движението на бюрото спира и преминава в защитено състояние, когато кабелите на двигателя или ръчното управление са изключени или извадени по случайност. Бюрото се връща към нормална работа, когато кабелите се свържат отново.

Инструкция за употреба

Уважаеми потребител,

Преди за започнете монтажа и преди първото използване на уреда, моля, запознайте се с настоящата инструкция. Тази инструкция съдържа важна информация за безопасното използване и поддръжка на оборудването. Запазете я с оглед на информацията относно поддръжката или поръчката на резервни части.

БЕЗОПАСНОСТ

ВНИМАНИЕ! Продуктът може да се използва от възрастни само по предназначение. Всяка друга употреба може да бъде опасна. Производителят не носи отговорност за щети, причинени от неправилна употреба.

- Продуктът е проектиран и конструиран на базата на най-новите познания в областта на безопасността.
- Забранено е извършването на самостоятелен ремонт и въвеждане на модификации.
- Проверявайте затягането на болтовете, винтовете и гайките веднъж на всеки един или два месеца. Особено проверявайте тези елементи в седалката и кормилото.
- Всякакви промени в устройството, които не са описани в това ръководство, могат да причинят повреди или пряко да застрашат живота и здравето на потребителя. Промени по продукта могат да се извършват само от сервизния персонал на производителя или от обучени от него за тази цел лица.
- Всички уреди са обект на постоянни усъвършенстващи дейности, за да се гарантира високо качество. Поради тази причина производителят си запазва правото да въвежда технически промени.
- Ако защитата от падане не се прилага или не се прилага правилно, съществува остатъчен риск, като например падане на лицето, което води до ожулвания, натъртвания, фрактури или, в най-лошия случай, смърт.
- По време на повдигането/понижаването на плота на масата, спазвайте безопасно разстояние, за да избегнете риска от притискане между плота на масата и твърдите предмети наблизо. Трябва да се проявява повишена бдителност, за да не се повредят предмети и да не се наранят намиращите се наблизо хора.
- Ако имате някакви въпроси или съмнения относно оборудването, моля, свържете се със специализиран търговски обект.



ЕЛЕКТРИЧЕСТВО

ВНИМАНИЕ! Спазвайте общите правила и мерки за безопасност, приложими при работа с електрически уреди.

- **ОПАСНОСТ!** Неправилното свързване на кабела може да доведе до риск от токов удар.
- Периодично проверявайте състоянието на захранващия кабел и контактите в устройството. Кабелът не трябва да е повреден, а щепселът трябва да е плътно и неподвижно поставен. Спрете да използвате устройството, ако някой от компонентите не функционира правилно, и занесете устройството в оторизиран сервизен център за ремонт.
- Внимавайте електрическият кабел да не бъде притиснат и разположението му да не създава опасност от спъване.
- Преди да свържете устройството към електрическата мрежа, се уверете, че локалното напрежение съответства на типа на щепсела.
- Модифицирането на кутията за управление или на който и да е компонент от електрическата инсталация са абсолютно забранени!

СПЕЦИАЛНИ МАРКИРОВКИ ЗА ОБРАБОТКА ВЪРХУ ТРАНСПОРТНИТЕ ОПАКОВКИ



Рециклируема опаковка.



Електроотпадъци. Върнете използваното оборудване в център за рециклиране.



Тази страна нагоре. Не преобръщайте.



Пазете от падане.



Внимание, чупливо. Възможни повреди.
Запазете внимание.



Пазете от влага.



Внимание, тежък продукт.



Съхранявайте в максимум 6 слоя.



Продуктът се предлага с инструкции за употреба.

! DO NOT USE BLADE TO OPEN !

Не използвайте нож, за да отворите вратата.



Опаковката е изработена от картон и пластмаса.

Моля, сортирайте отпадъците си в съответствие с местните разпоредби.

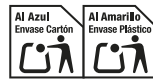

Опаковката е изработена от картон и пластмаса.

Моля, сортирайте отпадъците си в съответствие с местните разпоредби.



Опаковката е изработена от картон.



Опаковката е екологична и може да се рециклира. Разделяйте отпадъците в съответствие с местните разпоредби.

ОБСЛУЖВАНЕ

Преди употреба се уверете, че продуктът е инсталиран правилно.

- Преди първата употреба се запознайте с всички функции и възможности за настройка на продукта.
- Продуктът има компоненти, които могат да бъдат изложени на корозия. Поради тази причина не се препоръчва да стои във влажно помещение. Също така трябва да се внимава продуктът да не бъде излаган на контакт с вода, напитки, пот и др.
- Продуктът е предназначен за употреба от възрастни и в никакъв случай не е играчка за деца. Ако позволите на децата да го използват на свой риск, задължително ги инструктирайте за правилното му използване и ги наблюдавайте през цялото време.
- По време на употреба могат да се появят шумове, издавани от частите и компонентите на продукта по време на работата на механизмите или пружинните елементи, които се дължат на вида на конструкцията. Те не оказват влияние върху работата на продукта.
- Бъдете внимателни при пренасяне или транспортирате на продукта, обезопасете частите, които могат да се повредят, или го превозвайте разглобен.
- Повърхността, върху която ще се използва продуктът, трябва да бъде адекватно защитена от евентуални механични повреди, които биха могли да възникнат в резултат на контакта ѝ с продукта под влияние на натоварването и силите на триене. Препоръчват се специални защитни постелки.
- Продуктът може да се използва само и единствено с включеното към него в комплекта захранване.

ПОДДРЪЖКА НА УРЕДА

Редовно извършвайте дейности по поддръжка на уреда.

- Контролирайте подвижните части на уреда. Ако те не са достатъчно смазани, използвайте грес за лагери за велосипеди.
- Проверете състоянието на елементи като болтове и гайки. Грижете се да бъдат добре затегнати.

- Обработвайте плотовете и дървените елементи поне веднъж на 2 седмици с предназначени за целта продукти.
- За почистване на пластмасовите елементи използвайте само сапунена вода. Не използвайте почистващи препарати.
- Съхранявайте устройството в сухо и топло помещение (препоръчителна температура 15-30°C, влажност 40-70%).
- Не излагайте продукта на слънчева светлина.
- Не поставяйте продукта в непосредствена близост до източник на топлина, напр. електрически или газови радиатори, камини, лъчисти нагреватели.

МОНТАЖ

Монтажът на продукта трябва да се извърши внимателно от възрастен. Ако имате колебания, помолете за помощ човек с повече опит в тази област.

- Преди да започнете сглобяването, проверете дали комплектът съдържа всички елементи от списъка на частите и дали някои от тях не са били повредени при транспортирането. Свържете се с търговеца, ако липсват части или ако имате някакви забележки.
- Вижте фигурите и обясненията и сглобете уреда в съответствие с последователността в инструкцията за монтаж.
- Запазете внимание по време на монтаж. Има риск от нараняване при използване на инструменти и компоненти.
- Не забравяйте да поддържате безопасна среда. Не разхвърляйте хаотично инструментите и монтажните елементи. Не забравяйте, че пластмасовото фолио и пликове представляват опасност от задушаване за децата.
- Монтажните елементи, необходими за изпълнението на дадена стъпка от инструкцията за монтаж, са показани върху чертежите и обясненията. Използвайте елементите, посочени в инструкцията за монтаж.
- В първите етапи на сглобяване не затягайте частите докрай. Направете това, след като сте поставили всички елементи и сте се уверили, че са поставени правилно.
- Производителят си запазва правото да монтира предварително някои елементи.

ГАРАНЦИЯ

От името на Гаранта продавачът предоставя гаранция на територията на Република Полша за период от 24 месеца от датата на продажбата. Гаранцията за продадените стоки не изключва, не ограничава и не отменя правата на Купувача, произтичащи от Закона за правата на потребителите.

ГАРАНЦИОННИ УСЛОВИЯ

1. На рекламация и гаранция подлежат само скрити дефекти, причинени по вина на производителя.
2. Гаранцията ще бъде спазена от магазина или от сервиза, след като клиентът представи:
 - 2.1. валидна, четливо и правилно попълнена гаранционна карта с печат за продажба и подпис на продавача,
 - 2.2. валидно доказателство за покупка на уреда с датата на продажба,
 - 2.3. рекламираната стока или дефектната част.

В случай на покупка от разстояние, гаранционната карта е валидна само въз основа на документа за покупка (касова бележка / фактура).
3. Рекламацията ще бъде разгледана в рамките на 14 дни от момента на съобщаване на дефекта от страна на Клиента.
4. Повредите и производствените дефекти, открити по време на гаранционния срок, ще бъдат поправени безплатно не по-късно от 21 дни от датата на доставка на стоката до магазина или сервиза.
5. Ако е необходимо да се внасят части от внос, гаранционният период за ремонт може да бъде удължен с времето, необходимо за вноса на частите, но не по-дълго от 40 дни.
6. Гаранцията не обхваща:
 - 6.1. механични повреди на продукта и дефекти, произлизащи от тях,
 - 6.2. повреди и дефекти в резултат на неправилна употреба и съхранение, неправилно сглобяване и поддръжка,

- 6.3. повреди и износване на консумативи като: плотове и плоски повърхности ,
- 6.4. дейности, свързани с монтаж и поддръжка, които, според инструкцията за експлоатация, потребителят е длъжен да извърши сам.
- 7. Гаранцията не се прилага в следните случаи:
 - 7.1. изтичане на срока на валидност,
 - 7.2. ремонти и модификации, направени от клиента самостоятелно с използване на неоригинални части,
 - 7.3. когато дефектът е получен в резултат на неправилна инсталация или в резултат на неспазване на правилата за правилна експлоатация, описани в инструкцията за експлоатация,
 - 7.4. щети, причинени по време на транспорт
 - 7.5. Особени, произтичащи от характеристиките на дървесината или дървесните материали, като: разлики в текстурата и цветовете тонове, мирис, наличие на шарка.
 - 7.6. особености, произтичащи от процеса на стареене на структурите на тъканите, използвани за производството на продукта.
- 8. Дубликати на гаранционни карти няма да бъдат издавани.
- 9. По силата на гаранцията клиентът има право на следните видове услуги безплатно:
 - 9.1. ремонт на продукта,
 - 9.2. подмяна на продукта,
 - 9.3. намаление на цената,
 - 9.4. прекратяване на договора и пълно възстановяване на направените разходи.
- 10. За да заявите рекламация, е необходимо:
 - 10.1. Да представите продукта или неговата част, обхванати от гаранцията.
 - 10.2. Доказателство за покупка, посочващо името и адреса на продавача, датата и мястото на покупката, вида на продукта или валидна гаранционна карта с печата на магазина.
 - 10.3. В случай на доставка на замърсен продукт сервизът може да откаже да го приеме или за сметка на клиента ще извърши почистване с писменото съгласие на клиента.
- 11. Ако рекламацията бъде приета, уредът ще бъде ремонтиран или заменен с нов или ще бъдат възстановени паричните средства на клиента. Разходите за транспортиране на стоките до клиента се поемат от сервиза на производителя.
- 12. Ако рекламацията бъде отхвърлена, клиентът ще получи подробна обосновка на взетото решение и уредът ще бъде върнат на клиента за негова сметка в рамките на 14 дни от датата на решението.
- 13. Гарантът не носи отговорност: за косвени, последващи или морални щети, включително пропуснати ползи или приходи, свързани с покупката или използването на продукта.

Panneau de contrôle

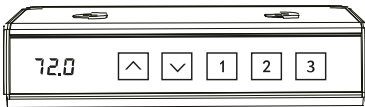





Attention :

Le mouvement du bureau peut être arrêté à tout moment en appuyant sur n'importe quel bouton.

Les réglages de la hauteur du bureau restent enregistrés, même si l'alimentation est coupée.



Enregistrement de la hauteur : Réglez le bureau à la hauteur souhaitée, puis appuyez et maintenez le bouton avec le numéro 1, 2 ou 3 jusqu'à ce que l'affichage LED indique H1, H2 ou H3 et commence à clignoter pendant environ 3 secondes. Ensuite, l'affichage LED montrera la hauteur enregistrée, indiquant que le réglage de la mémoire de hauteur est terminé.

-  Appuyez et maintenez le bouton  pour élever le niveau du plateau. Le bureau cesse de monter lorsque le bouton est relâché ou lorsque le bureau atteint sa hauteur maximale (118 cm / 46,5").
-  Maintenez le bouton plus longtemps  pour abaisser le niveau du plateau. Le bureau cesse de s'abaisser lorsque le bouton est relâché ou lorsque le bureau atteint la hauteur minimale (72 cm / 28.3").
-  Touches de mémoire : Appuyez sur l'une des touches **1 2 3**, et l'écran affichera le numéro correspondant à la touche appuyée. Le bureau atteint la hauteur enregistrée et l'affiche à l'écran.

Reset Maintenez la touche - enfoncée pendant 5 secondes, l'écran affiche RES. Ne relâchez pas le bouton jusqu'à ce que le bureau atteigne la hauteur minimale, puis se relève légèrement.

Codes d'erreur sur l'écran	
Hot	Protection contre la surchauffe : lorsque le moteur a fonctionné en continu pendant 5 minutes, il s'arrête pour éviter les dommages dus à la surchauffe. Attendez au moins 15 minutes avant de modifier à nouveau la hauteur du bureau.
E10	Avertissement de dysfonctionnement du capteur : le capteur de sécurité du moteur ne peut pas être détecté. Mettez l'appareil hors tension, débranchez les câbles du contrôleur, attendez 5 minutes, puis rebranchez les câbles et mettez l'appareil sous tension. Effectuez ensuite un Reset en suivant ces instructions.
E20	Avertissement de surcharge : le poids maximal de la charge est dépassé. Éteignez l'ordinateur, retirez les objets du bureau, rallumez l'ordinateur et réessayez.
E02	Avertissement sur les conditions de travail : le bureau s'arrête de bouger si des vibrations, des chocs ou une inclinaison sont détectés. Si la détection est incorrecte, un Reset doit être effectué conformément à ces instructions avant de poursuivre l'utilisation.
E32	Protection contre les surs tensions : tension d'entrée trop élevée. Si l'adaptateur secteur utilisé est correct, mettez l'appareil hors tension, débranchez les câbles du contrôleur, attendez 5 minutes, puis rebranchez les câbles et mettez l'appareil sous tension. Effectuez ensuite un Reset en suivant ces instructions.
E31	Protection contre la sous-tension : tension d'entrée trop faible. Si l'adaptateur secteur utilisé est correct, mettez l'appareil hors tension, débranchez les câbles du contrôleur, attendez 5 minutes, puis rebranchez les câbles et mettez l'appareil sous tension. Effectuez ensuite un Reset en suivant ces instructions.
Breaking protection	Le mouvement du bureau s'arrête et passe dans un état protégé lorsque les câbles du moteur ou les câbles de commande manuelle sont débranchés ou déconnectés accidentellement. Le bureau reprend son fonctionnement normal lorsque les câbles sont rebranchés.

Manuel d'utilisation

Utilisateur,

Veillez lire toutes les précautions et instructions contenues dans ce manuel avant d'utiliser l'équipement. Ce manuel contient des informations importantes sur l'utilisation et l'entretien de l'équipement en toute sécurité. Conservez ce manuel pour pouvoir vous y référer ultérieurement pour obtenir des informations sur l'entretien ou commander des pièces de rechange.

SÉCURITÉ

ATTENTION ! Le produit ne doit être utilisé que pour l'usage auquel il est destiné par des adultes. Toute autre utilisation pourrait être dangereuse. Le fabricant ne peut être tenu responsable des dommages causés par une utilisation incorrecte.

- Le produit a été conçu et construit en utilisant les dernières connaissances en matière de sécurité.
- N'effectuez aucune réparation ou modification par vous-même.
- Vérifiez le serrage des vis, des boulons et des écrous tous les un ou deux mois.

- Toute modification de l'appareil non décrite dans ce manuel peut entraîner des dommages ou mettre directement en danger la santé et la vie de l'utilisateur. Les modifications du produit ne peuvent être effectuées que par le personnel de service du fabricant ou par des personnes formées par celui-ci à cet effet.
- Tous les dispositifs sont soumis à des activités d'innovation constantes afin de garantir une qualité élevée. Pour cette raison, le fabricant se réserve le droit d'apporter des modifications techniques.
- Si la protection antichute n'est pas appliquée ou n'est pas appliquée correctement, il existe un risque résiduel, c'est-à-dire une chute d'une personne entraînant des écorchures, des contusions, des fractures ou, dans le pire des cas, la mort.
- Lorsque vous soulevez/abaissez le plateau de la table, maintenez une distance de sécurité afin d'éviter tout risque de pincement entre le plateau de la table et les objets solides situés à proximité. Il convient de faire preuve d'une grande vigilance pour éviter d'endommager des objets et de blesser des personnes se trouvant à proximité.
- Toute question ou préoccupation concernant l'équipement doit être adressée à un revendeur spécialisé.



ÉLECTRICITÉ

REMARQUE ! Observer les règles générales et les mesures de sécurité applicables à la manipulation du matériel électrique.

- **DANGER !** Une mauvaise connexion du câble peut entraîner un risque d'électrocution.
- Vérifier périodiquement l'état du câble d'alimentation et des prises de l'appareil. Le câble ne doit pas être endommagé et la fiche doit être bien fixée et immobile. Cessez d'utiliser l'appareil si l'un de ses composants ne fonctionne pas correctement et confiez-le à un centre de service agréé pour le faire réparer.
- Veillez à ce que le câble électrique ne soit pas coincé et que son positionnement ne crée pas de risque pour la circulation des personnes.
- Avant de connecter l'appareil à l'alimentation électrique, assurez-vous que la tension locale correspond au type de prise.
- Il est absolument interdit de modifier le boîtier de commande ou tout autre élément de l'installation électrique !

LES MARQUES DE MANUTENTION SUR LES EMBALLAGES DE TRANSPORT



Emballage recyclable.



Déchets électriques. Remettre l'équipement usagé au centre de recyclage.



Ce côté vers le haut. Ne pas renverser.



Protéger contre les chutes.



Attention, fragile. Dommages possibles. Manipuler avec précaution.



Protéger de l'humidité.



Attention : produit lourd.



Stocker en 6 couches maximum.

Le produit est accompagné d'un mode d'emploi.

⚠ DO NOT USE BLADE TO OPEN ⚠

N'utilisez pas de couteau pour ouvrir la porte.



L'emballage est composé de carton et de plastique.

Veillez trier vos déchets conformément aux réglementations locales.

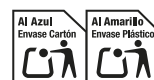

L'emballage est composé de carton et de plastique. Veillez trier vos déchets conformément aux

réglementations locales.

L'emballage est en carton.



L'emballage est respectueux de l'environnement et recyclable. Séparer les déchets conformément aux réglementations locales.

UTILISATION

Assurez-vous que le produit est correctement installé avant de l'utiliser.

- Avant la première utilisation, familiarisez-vous avec toutes les fonctions et les possibilités de réglage du produit.
- Le produit contient des composants qui peuvent être sujets à la corrosion. Pour cette raison, il n'est pas recommandé de le laisser dans une pièce humide. Il faut également veiller à ce que le produit ne soit pas exposé à l'eau, aux boissons, à la sueur, etc.
- Le produit est destiné à être utilisé par des adultes et n'est absolument pas un jouet pour les enfants. Si vous autorisez des enfants à l'utiliser à vos risques et périls, assurez-vous de leur expliquer comment l'utiliser correctement et de les surveiller à tout moment.
-
- Lors de l'utilisation, il peut y avoir des bruits produits par les composants ou sous-ensembles du produit lors du fonctionnement des mécanismes ou des éléments à ressort, qui sont dus au type de construction. Ils n'ont aucun effet sur le fonctionnement du produit.
- Soyez prudent lors du déplacement ou du transport du produit, fixez les pièces qui pourraient être endommagées ou démontez le produit pour le transport.
- La surface sur laquelle le produit doit être utilisé doit être protégée de manière adéquate contre tout dommage mécanique pouvant résulter du contact du produit avec la surface sous l'effet de la charge et des forces de frottement. Des tapis de protection spéciaux sont recommandés.
- Le produit ne peut être utilisé qu'avec le bloc d'alimentation fourni.

MAINTENANCE DE L'ÉQUIPEMENT

N'oubliez pas la maintenance régulière de votre équipement.

- Contrôlez les parties mobiles de votre appareil. S'ils ne sont pas suffisamment lubrifiés, utilisez de la graisse.
- Vérifiez l'état des pièces telles que les écrous et les boulons. Assurez-vous qu'ils sont bien serrés.
- Conservez les comptoirs et les éléments en bois avec les produits prévus à cet effet au moins une fois toutes les 2 semaines.
- Utilisez uniquement de l'eau savonneuse pour nettoyer les composants en plastique. N'utilisez pas de produits de nettoyage.
- Rangez l'appareil dans une pièce sèche et chaude (température recommandée 15-30°C, humidité 40-70%)..
- N'exposez pas le produit à la lumière du soleil.
- Ne placez pas le produit à proximité immédiate d'une source de chaleur, par exemple des chauffages électriques ou à gaz, des cheminées, des chauffages radiants.

ASSEMBLAGE

Le montage du produit doit être effectué avec soin par un adulte. En cas de doute, demandez l'aide d'une personne plus expérimentée dans ce domaine.

- Avant de commencer l'assemblage, assurez-vous que le kit contient tous les éléments de la liste des pièces et qu'aucun élément n'a été endommagé pendant le transport. Contactez votre vendeur si des éléments manquent ou si vous avez des réserves.
- Consultez les dessins et les explications et effectuez l'assemblage dans l'ordre prévu par les instructions de montage.
- Faites attention lors de l'installation. Il existe un risque de blessure lors de l'utilisation d'outils et de composants.
- N'oubliez pas de maintenir un environnement sûr. Ne disposez pas les outils et les composants de manière chaotique. N'oubliez pas que les films et les sacs en plastique présentent un risque d'étouffement pour les enfants.

- Les pièces nécessaires à chaque étape des instructions de montage sont indiquées dans les illustrations et les explications. Utilisez les composants indiqués dans les instructions de montage.
- Au cours des premières étapes de l'assemblage, ne serrez pas les pièces au maximum. Faites-le après les avoir toutes placées et vous être assuré qu'elles sont correctement positionnées.
- Le fabricant se réserve le droit de pré-assembler certaines pièces.

GARANTIE

Le vendeur, au nom du garant, accorde une garantie sur le territoire de la République de Pologne pour une période de 24 mois à compter de la date de la vente. La garantie sur les biens vendus n'exclut, ne limite ou ne suspend pas de droits de l'Acheteur en vertu de la loi sur les droits des consommateurs.

CONDITIONS DE GARANTIE

1. Seuls les défauts cachés causés par la faute du fabricant peuvent faire l'objet d'une réclamation et d'une garantie.
2. Le magasin ou le service respecte la garantie quand le client présente :
 - 2.1. une carte de garantie valide, lisible et correctement remplie avec un cachet de vente et la signature du vendeur,
 - 2.2. une preuve valable de l'achat de l'équipement avec la date de la vente,
 - 2.3. la marchandise réclamée ou une pièce défectueuse.

En cas d'achat à distance, la carte de garantie n'est valable que sur la base de la preuve d'achat (reçu / facture).

3. La réclamation sera traitée dans les 14 jours suivant la notification des défauts par le Client.
4. Les défauts d'usine et les dommages révélés pendant la période de garantie seront réparés gratuitement dans un délai n'excédant pas 21 jours à compter de la date de livraison des marchandises au magasin ou au service.
5. En cas de nécessité d'importer des pièces, la période de réparation sous garantie peut être prolongée du temps nécessaire pour les importer, mais pas plus de 40 jours.
6. La garantie ne couvre pas :
 - 6.1. des dommages mécaniques et défauts causés par ceux-ci,
 - 6.2. des dommages et défauts résultant d'une utilisation et d'un stockage inappropriés, d'un montage et d'un entretien inappropriés,
 - 6.3. dégâts et usure des éléments d'usure tels que les comptoirs et les surfaces planes.
 - 6.4. des opérations d'assemblage et de maintenance, que l'utilisateur est tenu d'effectuer lui-même conformément au mode d'emploi.
7. La garantie ne s'applique pas dans les cas suivants :
 - 7.1. l'expiration de la période de validité,
 - 7.2. les réparations et modifications effectuées par le client lui-même en utilisant des pièces non originales,
 - 7.3. lorsque le défaut résulte d'une installation incorrecte ou du non-respect des principes de bon fonctionnement décrits dans le mode d'emploi,
 - 7.4. des dommages causés par le transport,
 - 7.5. Présence de caractéristiques résultant du bois ou de matériaux dérivés du bois, entre autres : différences de texture et de tons de couleur, odeur, présence de grain.
 - 7.6. L'apparition de caractéristiques résultant du processus de vieillissement des structures des matériaux utilisés pour fabriquer le produit.
8. Aucun duplicata de la carte de garantie ne sera délivré.
9. Dans le cadre de la garantie, le client a le droit de demander les types de remèdes suivants, fournis gratuitement :
 - 9.1. la réparation du produit,
 - 9.2. le remplacement du produit,
 - 9.3. la réduction de prix,

- 9.4. la résiliation du contrat et le remboursement intégral des frais encourus.
10. Pour déposer une réclamation, veuillez :
 - 10.1. Présentez le produit ou sa partie auquel s'applique la garantie.
 - 10.2. Preuve d'achat indiquant le nom et l'adresse du vendeur, la date et le lieu d'achat, le type de produit ou une carte de garantie valide portant le cachet du magasin.
 - 10.3. Si le produit est livré sale, le centre de service peut refuser de l'accepter ou le nettoyer aux frais du client avec son accord écrit.
11. En cas de résolution positive de la plainte, l'équipement sera réparé ou remplacé par un nouveau ou le client sera remboursé. Le coût du transport du produit au client est couvert par le service du fabricant.
12. Si la demande de garantie est rejetée, le client recevra une justification détaillée de la décision et, dans les 14 jours suivant la date de notification de la décision, l'équipement sera renvoyé au client à ses frais.
13. Le garant n'est pas responsable : des dommages indirects, consécutifs ou punitifs, y compris le manque à gagner ou les avantages liés à l'achat ou à l'utilisation du produit.

Pannello di controllo

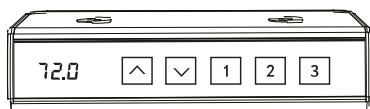

Attenzione:

Il movimento della scrivania può essere interrotto in ogni momento premendo qualunque pulsante.

Le impostazioni dell'altezza della scrivania restano salvate anche in caso d'interruzione dell'alimentazione.



Memorizzazione altezza: Regola la scrivania all'altezza desiderata, quindi tieni premuto il pulsante con il numero 1, 2 o 3 finché il display LED non mostra H1, H2 o H3 e inizia a lampeggiare per circa 3 secondi. Successivamente, il display mostrerà l'altezza salvata, indicando che la memorizzazione è completata.



Tenere premuto il pulsante  per alzare il livello del piano. Il piano del tavolo smetterà di sollevarsi quando si rilascia il pulsante o quando la scrivania raggiunge la sua altezza massima (118 cm / 46,5").



Tenere premuto il pulsante  per abbassare il livello del piano. Il piano del tavolo smetterà di abbassarsi quando si rilascia il pulsante o quando la scrivania raggiunge la sua altezza minima (72 cm / 28,3").



Pulsanti di memoria: premendo uno dei pulsanti **1 2 3** sullo schermo apparirà il numero corrispondente a quello premuto. La scrivania accetterà l'altezza salvata e la visualizzerà sullo schermo.

Reset

Tenere premuto il pulsante - per 5 secondi, e sullo schermo appare la scritta RES. Non rilasciare il pulsante finché la scrivania non si abbassa all'altezza minima e poi si solleva leggermente.

Codici di errore sullo schermo

Hot	Protezione dal surriscaldamento: quando il motorino resta acceso continuamente per 5 minuti, smetterà di funzionare per evitare danni dovuti al surriscaldamento. Attendere almeno 15 minuti prima di modificare nuovamente l'altezza della scrivania.
E10	Avvertimento di malfunzionamento del sensore: il sensore di sicurezza del motorino non può essere rilevato. Spegnerne l'alimentazione, scollegare i cavi del pannello di controllo, attendere 5 minuti, quindi ricollegare i cavi e l'alimentazione. Infine eseguire il reset seguendo le suddette istruzioni.
E20	Avviso di sovraccarico: portata massimo del carico superato. Spegnerne l'alimentazione, rimuovere gli oggetti dalla scrivania, accendere l'alimentazione e riprovare.
E02	Avviso sullo stato operativo: la scrivania smette di muoversi quando vengono rilevate vibrazioni, urti o inclinazioni. Se il rilevamento è anomalo, eseguire il reset in base a questo manuale prima di un ulteriore utilizzo.
E32	Protezione da sovratensione: tensione in ingresso troppo alta. Se si utilizza l'adattatore CA corretto, spegnere l'alimentazione, scollegare i cavi del pannello di controllo, attendere 5 minuti, quindi ricollegare i cavi e l'alimentazione. Infine eseguire il reset seguendo le suddette istruzioni.
E31	Protezione da sottotensione: tensione in ingresso troppo bassa. Se si utilizza l'adattatore CA corretto, spegnere l'alimentazione, scollegare i cavi del pannello di controllo, attendere 5 minuti, quindi ricollegare i cavi e l'alimentazione. Infine eseguire il reset seguendo le suddette istruzioni.
Breaking protection	Il movimento della scrivania si arresta e passa in uno stato protetto quando i cavi del motorino o i cavi del controllo manuale vengono sconnessi o scollegati accidentalmente. La scrivania ritorna alla modalità operativa normale una volta ricollegati i cavi.

Manuale d'uso

Caro Utente,

Prima di iniziare l'installazione e l'utilizzo del prodotto, leggere attentamente le istruzioni riportate in questo manuale. Questo manuale contiene le importanti informazioni sull'uso sicuro e la manutenzione dell'apparecchiatura. Si consiglia di conservare questo manuale per ogni eventuale necessità di consultazione futura sulla manutenzione o per ordinare i pezzi di ricambio.

SICUREZZA

ATTENZIONE! Questo prodotto può essere utilizzato solo da persone adulte. Qualsiasi altro uso può essere pericoloso. Il produttore non può essere ritenuto responsabile per i danni causati da un utilizzo improprio.

- Il prodotto è stato progettato e costruito utilizzando le più recenti conoscenze in materia di sicurezza.
- Non sono consentite riparazioni e modifiche fatte senza autorizzazione.
- Controllare il serraggio di viti, bulloni e dadi una volta ogni mese o ogni due mesi.
- Qualsiasi modifica al dispositivo, non descritta nel presente manuale, può causare danni o mettere direttamente in pericolo la salute e la vita dell'utente. Le modifiche al prodotto possono essere effettuate solo dal personale di assistenza del produttore o da persone da lui abilitate in questo campo.
- Tutti i dispositivi sono soggetti a una costante attività di innovazione per garantire un'alta qualità. Per questo motivo, il produttore si riserva il diritto di apportare le modifiche tecniche.
- Quando la protezione anticaduta non viene utilizzata, o viene utilizzata ma in modo non corretto, c'è un rischio residuo, cioè una caduta di una persona con conseguenti abrasioni, contusioni, fratture o, nel peggiore dei casi, la morte.
- Sollevando/abbassando il piano, mantenere una distanza di sicurezza per non rischiare lo schiacciamento tra lo stesso piano del tavolo ed oggetti solidi nei paraggi. È necessario prestare la massima attenzione per evitare di danneggiare gli oggetti e di ferire persone che si trovino nelle vicinanze.
- Tutte le domande o i dubbi relativi all'attrezzo devono essere rivolti a un rivenditore specializzato.



CORRENTE ELETTRICA

ATTENZIONE! Osservare le regole generali e le misure di sicurezza applicabili all'utilizzo di apparecchiature elettriche.

PERICOLO! Un collegamento non corretto del cavo può causare il rischio di scosse elettriche.

- Controllare periodicamente le condizioni del cavo di alimentazione e delle prese dell'unità. Il cavo non deve essere danneggiato e la spina deve essere ben salda. Interrompere l'uso dell'apparecchio in caso di malfunzionamento di un componente e portarlo presso un centro di assistenza autorizzato per la riparazione.
- Assicurarsi che il cavo elettrico non sia schiacciato e che la sua posizione non crei un rischio d'inciampo.
- Prima di collegare l'apparecchio alla rete elettrica, accertarsi che la tensione locale corrisponda al tipo di spina.
- È severamente vietato modificare la centralina o qualsiasi parte dell'impianto elettrico!

SEGNI DI MANIPOLAZIONE SULL'IMBALLAGGIO PER IL TRASPORTO



Imballaggio riciclabile.



Rifiuti elettrici. Restituire le apparecchiature usate al centro di riciclaggio.



Questo lato in alto. Non rovesciare.



Proteggere dalle cadute.



Attenzione, fragile. Possibili danni. Maneggiare con cura..



Riparare dalla pioggia e dall'umidità.



Attenzione: prodotto pesante

6 Conservare in un massimo di 6 strati.

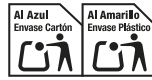

L'imballaggio è composto da cartone e plastica. Si prega di differenziare i rifiuti in base alle normative locali.

 Il prodotto viene fornito con le istruzioni per l'uso.

 **DO NOT USE BLADE TO OPEN** 
Non utilizzare un coltello per aprire la porta.



La confezione è in cartone.



L'imballaggio è ecologico e riciclabile. Separare i rifiuti in conformità alle normative locali.

L'imballaggio è composto da cartone e plastica. Si prega di differenziare i rifiuti in base alle normative locali.

UTILIZZO

Assicurarsi che il prodotto sia installato correttamente prima dell'uso.

- Prender confidenza con tutte le funzioni e le opzioni di regolazione del prodotto prima di utilizzarlo per la prima volta.
- Il prodotto presenta componenti che possono essere soggetti a ruggine. Per questo motivo, non è consigliabile che rimanga in una stanza umida. Occorre inoltre assicurarsi che il prodotto non sia esposto ad acqua, bevande, sudore, ecc.
- Il prodotto è destinato all'uso da parte di adulti e non è assolutamente un giocattolo per bambini. Se permettete ai bambini di usarlo, a vostro rischio e pericolo, istruiteli assolutamente sul suo corretto utilizzo e sorvegliateli in ogni momento.
- Durante l'uso, i componenti o i sottogruppi del prodotto possono emettere rumori durante il funzionamento dei meccanismi o degli elementi elastici, dovuti al tipo di costruzione. Questi non hanno alcun effetto sul funzionamento del prodotto.
- Prestare attenzione quando si maneggia o si trasporta il prodotto, fissare le parti che potrebbero essere danneggiate o smontare il prodotto per il trasporto.
- La superficie su cui il prodotto verrà utilizzato deve essere adeguatamente protetta da eventuali danni meccanici che potrebbero verificarsi a causa del suo contatto con la superficie stessa, sottoposta a carico e a forze di attrito. Si consiglia di utilizzare speciali tappeti protettivi.
- Il prodotto può essere utilizzato soltanto con l'alimentatore in dotazione.

MANUTENZIONE DEL DISPOSITIVO

Mantenere il dispositivo regolarmente.

- Controllare le parti mobili del dispositivo. Se non sono sufficientemente lubrificati, usare del grasso per cuscinetti.
- Controllare le condizioni delle parti come dadi e viti. Assicurarsi che siano ben serrate.
- Eseguire la manutenzione dei piani di lavoro e degli elementi in legno, con i prodotti adeguati, almeno una volta ogni 2 settimane.
- Per la pulizia delle parti in plastica, usare esclusivamente acqua e sapone. Non utilizzare detersivi.
- Conservare l'unità in un ambiente asciutto e caldo (temperatura consigliata 15-30° C, umidità 40-70%).
- Non esporre il prodotto alla luce del sole.
- Non collocare il prodotto nelle immediate vicinanze di una fonte di calore, ad esempio stufe elettriche o a gas, caminetti, termosifoni.

MONTAGGIO

Il montaggio del prodotto deve essere eseguito con cura da un adulto. In caso di dubbio, chiedere aiuto a qualcuno con maggiore esperienza in questo campo.

- Prima di iniziare il montaggio, accertarsi che il kit contenga tutti gli elementi indicati nell'elenco dei componenti e che nessun elemento sia stato danneggiato durante il trasporto. Contattare il rivenditore se mancano dei pezzi o se si hanno dei dubbi.
- Consultare i disegni e le spiegazioni e procedere all'installazione nell'ordine indicato nelle istruzioni di installazione.
- Fare attenzione durante il montaggio. Esiste il rischio di lesioni durante l'utilizzo di strumenti e componenti.
- È utile ricordarsi di mantenere un ambiente sicuro. Non disporre gli strumenti ed i componenti in modo caotico. Bisogna ricordarsi che le pellicole e i sacchetti di plastica rappresentano un rischio di soffocamento per i bambini.
- Le parti di montaggio necessarie per un determinato passo delle istruzioni di montaggio sono mostrate nei disegni e nelle spiegazioni. Utilizzare le parti indicate nelle istruzioni di montaggio.
- Durante le prime fasi del montaggio, non serrare le parti al massimo. Farlo dopo averli posizionati tutti e dopo essersi assicurato che siano posizionati correttamente.
- Il produttore si riserva il diritto di preassemblare alcune parti.

GARANZIA

Il Venditore per conto del Garante concede una garanzia sul territorio della Repubblica di Polonia per un periodo di 24 mesi dalla data di vendita. La garanzia per la merce venduta non esclude, limita o sospende i diritti dell'Acquirente ai sensi della Legge sui diritti dei consumatori.

CONDIZIONI DI GARANZIA

1. Solo i difetti nascosti causati dalla colpa del produttore sono soggetti a reclamo e garanzia.
2. La garanzia sarà rispettata dal negozio o dal servizio dopo che il cliente avrà presentato:
 - 2.1. una scheda di garanzia valida, leggibile e correttamente compilata con un timbro di vendita e la firma del venditore,
 - 2.2. prova valida di acquisto dell'attrezzo con la data di vendita,
 - 2.3. la merce contestata o una parte difettosa

In caso di acquisto a distanza, la scheda di garanzia è valida solo sulla base della prova d'acquisto (scontrino / fattura).
3. Il reclamo sarà preso in considerazione entro 14 giorni dal momento della denuncia del difetto da parte del Cliente.
4. I difetti di fabbricazione e i danni rilevati durante il periodo di garanzia saranno riparati gratuitamente entro un periodo non superiore a 21 giorni dalla data di consegna della merce al negozio o al servizio.
5. In caso di necessità di importare parti, il periodo di riparazione in garanzia può essere esteso del tempo necessario per importarle, ma non più di 40 giorni.
6. Garanzia non comprende:
 - 6.1. danni meccanici e difetti causati da essi,
 - 6.2. danni e difetti derivanti da un uso e uno stoccaggio improprio e uno stoccaggio, un montaggio e una manutenzione impropri,
 - 6.3. danni e usura di componenti quali piani e superfici piane ,
 - 6.4. attività di installazione e manutenzione che, secondo il manuale d'uso, l'utente è obbligato a svolgere da solo.
7. La garanzia è esclusa nei casi seguenti:
 - 7.1. dopo la data di scadenza,
 - 7.2. riparazioni e modifiche effettuate dal cliente con l'uso di parti non originali,
 - 7.3. quando il difetto deriva da un'installazione errata o dall'inosservanza dei principi di funzionamento corretto descritti nelle istruzioni per l'uso,
 - 7.4. danni causati durante il trasporto,
 - 7.5. Presenza di proprietà caratteristiche del legno o dei materiali derivati, tra cui: differenze di consistenza e tonalità di colore, odore, presenza di venature.

- 7.6. La comparsa di caratteristiche derivanti dal processo di invecchiamento delle strutture dei materiali utilizzati per la realizzazione del prodotto.
8. Non verranno rilasciati duplicati della scheda di garanzia.
9. In base alla garanzia, il cliente ha il diritto di richiedere i seguenti tipi di rimedi forniti gratuitamente:
- 9.1. riparazione del prodotto,
 - 9.2. sostituzione del prodotto,
 - 9.3. riduzione di prezzo,
 - 9.4. risoluzione del contratto e rimborso completo dei costi sostenuti.
10. Per fare un reclamo, è necessario:
- 10.1. Presentare il prodotto o la sua parte a cui si applica la garanzia.
 - 10.2. Una prova di acquisto che indichi il nome e l'indirizzo del venditore, la data e il luogo di acquisto, il tipo di prodotto o una scheda di garanzia valida con il timbro del negozio.
 - 10.3. In caso di consegna di un prodotto sporco, il servizio di assistenza può rifiutare di accettarlo o, a spese del cliente e con il suo consenso scritto, effettuare la pulizia.
11. Se il reclamo viene accettato, l'attrezzo sarà riparato o sostituito con uno nuovo, o il cliente sarà rimborsato. Il costo del trasporto della merce al cliente è coperto dal servizio del produttore.
12. Se la richiesta di garanzia viene respinta, il cliente riceverà una giustificazione dettagliata della decisione presa e l'attrezzo verrà restituito al cliente a sue spese entro 14 giorni dalla comunicazione della decisione.
13. Il garante non è responsabile: per danni indiretti, consequenziali o punitivi, compresi i mancati guadagni o i benefici legati all'acquisto o all'uso del prodotto.

Panel de control

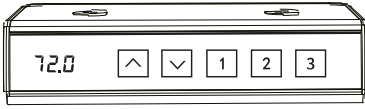

Atención:

El movimiento del escritorio se puede detener en cualquier momento pulsando cualquier botón.

Los ajustes de altura de la mesa permanecen guardados, incluso si se corta la corriente.



Guardado de altura: Ajusta el escritorio a la altura deseada y, a continuación, mantén pulsado el botón con el número 1, 2 o 3 hasta que la pantalla LED muestre H1, H2 o H3 y empiece a parpadear durante aproximadamente 3 segundos. Luego, la pantalla LED mostrará la altura guardada, lo que indica que la configuración de la memoria de altura se ha completado.



Mantenga pulsado el botón  para subir el nivel de la encimera. La encimera dejará de elevarse cuando se suelte el botón o el escritorio alcance su altura máxima (118 cm / 46,5").



Mantenga pulsado el botón durante más tiempo  para bajar el nivel de la encimera. El escritorio dejará de bajar cuando se suelte el botón o cuando el escritorio alcance la altura mínima (72 cm / 28,3").



Botones de memoria: Pulse uno de los botones **1 2 3**, y la pantalla mostrará el número correspondiente al pulsado. El escritorio tomará la altura guardada y la mostrará en la pantalla.

Reinic

Mantenga pulsado el botón  durante 5 segundos, la pantalla mostrará la inscripción RES. No sueltes el botón hasta que el escritorio descienda a la altura mínima y luego se eleve ligeramente.

Códigos de error en la pantalla

Hot	Protección contra sobrecalentamiento: cuando el motor ha estado funcionando de forma continuada durante 5 minutos, deja de funcionar para evitar daños por sobrecalentamiento. Espere al menos 15 minutos antes de volver a modificar la altura del escritorio.
E10	Advertencia de mal funcionamiento del sensor: no se puede detectar el sensor de seguridad del motor. Desconecte la alimentación, desconecte los cables del controlador, espere 5 minutos y, a continuación, conecte los cables y la alimentación. A continuación, reinicie siguiendo estas instrucciones.
E20	Aviso de sobrecarga: peso máximo de carga superado. Desconecte la alimentación, quite las cosas del escritorio, conecte la alimentación y vuelva a intentarlo.
E02	Aviso de condiciones de trabajo: el escritorio deja de moverse si se detectan vibraciones, impactos o inclinaciones. Si la detección es incorrecta, hay que reiniciar de acuerdo con estas instrucciones antes de seguir utilizándolo.
E32	Protección contra sobretensión: tensión de entrada demasiado alta. Si se utiliza el adaptador de red correcto, desconecte la alimentación, desconecte los cables del controlador, espere 5 minutos y, a continuación, conecte los cables y la alimentación. A continuación, reinicie siguiendo estas instrucciones.
E31	Protección contra baja tensión: tensión de entrada demasiado baja. Si se utiliza el adaptador de red correcto, desconecte la alimentación, desconecte los cables del controlador, espere 5 minutos y, a continuación, conecte los cables y la alimentación. A continuación, reinicie siguiendo estas instrucciones.
Breaking protection	El movimiento del escritorio se detiene y pasa a un estado protegido cuando los cables del motor o los cables de control manual se desenchufan o se desconectan accidentalmente. El escritorio vuelve a funcionar normalmente cuando se vuelven a conectar los cables.

Manual de uso

Estimado Usuario,

Lee este manual antes de iniciar el montaje y el primer uso del dispositivo. Este manual contiene importantes informaciones relativas al uso seguro y mantenimiento del dispositivo. Guarda el manual, para poder consultar las informaciones de mantenimiento o pedir repuestos.

SEGURIDAD

¡ATENCIÓN! El producto sólo puede ser utilizado por adultos para los fines previstos. Cualquier otro uso podría ser peligroso. El fabricante no se hace responsable de los daños causados por un uso incorrecto.

- El producto se ha diseñado y fabricado utilizando los últimos conocimientos en materia de seguridad.
- No se permite realizar reparaciones o modificaciones por cuenta propia.
- Una vez al mes o dos meses, comprobar que los tornillos, tirafondos y tuercas están bien apretadas.
- Cualquier modificación del aparato no descrita en este manual puede causar daños o poner directamente en peligro la salud y la vida del usuario. Las modificaciones en el producto sólo pueden ser realizadas por el personal de servicio del fabricante o por personas formadas por éste a tal efecto.
- Todos los dispositivos están sujetos a innovaciones, con el fin de garantizar la máxima calidad. Por ello, el fabricante se reserva el derecho de implementar modificaciones técnicas.
- Si no se toman medidas protectoras frente a la caída o bien esas medidas son incorrectas, existe riesgo residual de que la caída de la persona cause roces de piel, moratones, roturas o bien, en el peor de los casos, la muerte.
- Al levantar/bajar la encimera, mantenga una distancia de seguridad para evitar el riesgo de pellizcos entre la encimera y los objetos sólidos cercanos. Se debe extremar la vigilancia para evitar dañar cualquier objeto y herir a cualquier persona cercana.
- Todas las preguntas o dudas relacionadas con este dispositivo deben dirigirse a la entidad comercial especializada.

**CORRIENTE ELÉCTRICA**

¡NOTA! Respete las normas generales y las medidas de seguridad aplicables a la manipulación de equipos eléctricos.

- **¡PELIGRO!** La conexión incorrecta de los cables puede resultar en un riesgo de descarga eléctrica.
- Compruebe periódicamente el estado del cable y de las tomas de corriente del dispositivo. El cable no debe estar dañado y el enchufe debe estar bien asentado y fijo. Deje de utilizar el dispositivo si algún componente funciona mal y lleve el aparato a un centro de servicio autorizado para su reparación.
- Tenga cuidado de que el cable eléctrico no quede pellizcado y de que su colocación no cree un riesgo de tropezar con él.
- Antes de conectar el aparato a la fuente de alimentación, asegúrese de que el voltaje local corresponda al tipo de enchufe.
- Queda terminantemente prohibido realizar modificaciones en la caja de control o en cualquier componente de la instalación eléctrica.

SÍMBOLOS DE MANEJO EN ENVOLTORIOS DE TRANSPORTE

Envase reciclable.



Residuos eléctricos. Devolver los equipos usados al centro de reciclaje.



Este lado hacia arriba. No volcar.



Proteger de impactos.



Cuidado, frágil. Posibilidad de daños. Proceder con cautela.



Proteger de la humedad.



Atención: producto pesado.

6

Almacenar en un máximo de 6 capas.



El producto se suministra con instrucciones de uso.

! DO NOT USE BLADE TO OPEN !
No utilice un cuchillo para abrir la puerta.



El envase es de cartón y plástico.

Clasifique los residuos de acuerdo con la normativa local.

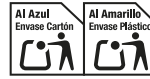

El envase es de cartón y plástico.
Clasifique los residuos de acuerdo con la normativa local.



El embalaje es de cartón.



El envase es respetuoso con el medio ambiente y reciclable. Separe los residuos de acuerdo con la normativa local.

MANEJO

Asegúrese de que el producto está correctamente instalado antes de utilizarlo.

- Antes de utilizarlo por primera vez, familiarícese con todas las funciones y opciones de ajuste del producto.
- El producto tiene componentes que pueden estar sujetos a corrosión. Por este motivo, no se recomienda que permanezca en una habitación húmeda. Además, asegúrese de que el producto no esté expuesto al agua, bebidas, sudor, etc.
- El producto está destinado al uso de adultos y no es en absoluto un juguete para niños. Si permite que los niños lo utilicen, hágalo bajo su propia responsabilidad, instruyéndoles absolutamente en su uso correcto y supervisándoles en todo momento.
- Durante el uso puede haber ruidos producidos por componentes o subconjuntos del producto durante el funcionamiento de mecanismos o elementos de resorte que se deben al tipo de construcción. No afectan al rendimiento del producto.
- Tenga cuidado al manipular o transportar el producto, asegure las piezas que puedan dañarse o desmonte el producto para transportarlo.
- La superficie sobre la que se va a utilizar el producto debe estar adecuadamente protegida de cualquier daño mecánico que pueda producirse como resultado del contacto del producto con la superficie bajo carga y fuerzas de fricción. Se recomienda el uso de alfombrillas protectoras especiales.
- El producto sólo puede utilizarse con la fuente de alimentación incluida.

MANTENIMIENTO DEL EQUIPO

Realizar regularmente las tareas de mantenimiento del equipo.

- Controlar los elementos móviles del dispositivo. Si es necesario lubricarlos, usa grasa.
- Controlar estado de tornillos y tuercas. Deben estar bien apretadas.
- Mantenga las encimeras y los elementos de madera con los productos previstos al menos una vez cada 2 semanas. Utilice sólo agua jabonosa para limpiar los componentes de plástico. No utilice productos de limpieza.
- Almacene la unidad en una habitación seca y cálida (temperatura recomendada 15-30°C, humedad 40-70%).
- No exponga el producto a la luz solar.
- No coloque el producto cerca de una fuente de calor, por ejemplo, calefactores eléctricos o de gas, chimeneas, calefactores radiantes.

MONTAJE

El montaje del producto debe ser realizado cuidadosamente por un adulto. En caso de duda, pida ayuda a alguien con más experiencia en este ámbito.

- Antes de iniciar el montaje, asegúrese de que el kit contiene todos los elementos de la lista de piezas y de que ninguno de ellos ha sufrido daños durante el transporte. Póngase en contacto con su distribuidor si falta algún elemento o si tiene alguna reserva.
- Leer el manual, familiarizarse con las imágenes y aclaraciones, realizar el montaje siguiendo el orden indicado en el manual.
- Proceder con cautela, durante el montaje. Existe riesgo de sufrir lesiones o heridas, durante el uso de herramientas y elementos.
- Crear un entorno seguro, para realizar el montaje. No esparcir caóticamente las herramientas y elementos de montaje. Recuerda que las películas plásticas y las bolsas de plástico generan riesgo de asfixia para los niños.
- Los elementos de montaje necesarios para realizar cada paso del manual se presentan en imágenes y aclaraciones. Usar los elementos indicados en el manual de montaje.
- Durante las primeras etapas de montaje, no enroscar tornillos a tope. Apretar todos los elementos y tornillos, una vez constatado tu montaje correcto.
- El fabricante se reserva el derecho a realizar un montaje preliminar de algunos elementos.

GARANTÍA

El Vendedor, actuando en nombre del Garante, otorga una garantía en el territorio de la República de Polonia, por un periodo de 24 meses desde la fecha de compra. La garantía que abarca la mercancía vendida no excluye, limita o suspende los derechos del Comprador indicados en la Ley de derechos del consumidor.

CONDICIONES DE GARANTÍA

1. Solamente los defectos ocultos, debidos al fabricante están sujetos a reclamaciones y cubiertos por la garantía.
2. La garantía será respetada por la tienda o taller técnico, si el cliente presenta:
 - 2.1. una hoja de garantía correcta y claramente cumplimentada, con sello de venta y firma de vendedor,
 - 2.2. comprobante de compra válido, con fecha de compra,
 - 2.3. mercancía reclamada o componente defectuoso.En caso de compra a distancia, la hoja de garantía será válida solamente en base al documento de compra (ticket de caja / factura).
3. Las reclamaciones serán gestionadas en un periodo de 14 días, desde la notificación de defecto por el Cliente.
4. Los defectos de fábrica y daños constatados en periodo de garantía, serán reparados de forma gratuita, en un periodo no superior a 21 días desde la fecha de entrega de mercancía a la tienda o taller técnico.
5. Si fuese necesario importar algún componente, el periodo de reparación en garantía puede prorrogarse el tiempo necesario para importar el componente, pero no más de 40 días.
6. La garantía no abarca:
 - 6.1. fallos mecánicos y sus consecuencias,
 - 6.2. defectos y fallos ocasionados por un uso indebido, almacenamiento incorrecto, montaje o mantenimiento incorrectos del dispositivo,
 - 6.3. daños y desgaste en elementos de desgaste como cuchillas y superficies planas,
 - 6.4. tareas de montaje o mantenimiento que el usuario debe realizar por su propia cuenta, según indica el manual de uso.
7. La garantía no se aplicará en siguientes casos:
 - 7.1. una vez finalizado el periodo de vigencia,
 - 7.2. si el cliente realiza reparaciones o modificaciones por su propia cuenta, usando componentes no originales,
 - 7.3. el defecto ocurrido se debe al montaje incorrecto o bien, al incumplimiento de las normas de uso correcto indicadas en el manual de uso,
 - 7.4. defectos ocasionados durante el transporte,

- 7.5. Presencia de características derivadas de la madera o de materiales derivados de la madera, entre otras: diferencias de textura y tonos de color, olor, presencia de vetas,
 - 7.6. la aparición de características resultantes del proceso de envejecimiento de las estructuras de los materiales utilizados para fabricar el producto.
8. No se entregarán copias de la hoja de garantía.
 9. Haciendo valer sus derechos de garantía, el cliente puede reclamar que siguientes acciones se realicen de forma gratuita:
 - 9.1. se repare el producto,
 - 9.2. se reemplace el producto,
 - 9.3. se reduzca su precio,
 - 9.4. se rescinda el contrato y se reintegren los costes.
 10. Para notificar la reclamación, hay que:
 - 10.1. Presentar el producto o componente reclamado.
 - 10.2. Presentar el comprobante de compra que indique nombre y dirección del establecimiento vendedor, fecha y lugar de compra, tipo de producto u hoja de garantía válida con sello de la tienda.
 - 10.3. Si el producto se entrega sucio, el taller puede negarse a recibirlo o bien, limpiar el producto repercutiendo los costes al cliente, previo consentimiento por escrito.
 11. Si la reclamación se gestiona de forma positiva, el equipo será reparado o sustituido por nuevo o bien, el cliente recibirá el reintegro del dinero. El coste de transporte de la mercancía al cliente será liquidado por el taller técnico.
 12. Si la reclamación en garantía resulte rechazada, el cliente recibirá los fundamentos detallados de tal decisión y en un periodo de 14 días desde la entrega de la decisión, el equipo será enviado al cliente por su cuenta.
 13. El garante no se hace responsable: de los daños indirectos, consecuentes o punitivos, incluido el lucro cesante o los beneficios relacionados con la compra o el uso del producto.

Bedieningspaneel

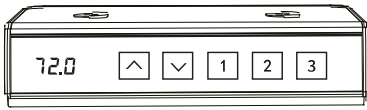

Opmerking:

De beweging van het bureau kan op elk moment worden gestopt door een willekeurige knop in te drukken.

De hoogte-instellingen van het bureau blijven opgeslagen, zelfs als de stroom wordt uitgeschakeld.



Hoogte opslaan: Stel het bureau in op de gewenste hoogte en houd vervolgens de knop met het nummer 1, 2 of 3 ingedrukt totdat het LED-display H1, H2 of H3 weergeeft en gedurende ongeveer 3 seconden knippert. Vervolgens zal het LED-display de opgeslagen hoogte tonen, wat betekent dat de hoogtegeheugeninstelling is voltooid.



Druk en houd de knop  ingedrukt om het bureaublad omhoog te bewegen. Het bureaublad stopt met bewegen wanneer de knop wordt losgelaten of wanneer de maximale hoogte (118 cm / 46.5") is bereikt.



Houd de knop  langer ingedrukt om het bureaublad omlaag te bewegen. Het bureaublad stopt met bewegen wanneer de knop wordt losgelaten of wanneer de minimale hoogte (72 cm / 28.3") is bereikt.



Geheugenknoppen: Druk op een van de knoppen 1, 2 of 3. Het display toont het corresponderende nummer en het bureau beweegt naar de opgeslagen hoogte, die op het scherm wordt weergegeven.

Reset

Houd de knop „-“ 5 seconden ingedrukt. Op het display verschijnt „RES“. Laat de knop niet los totdat het bureau de minimale hoogte bereikt en vervolgens zachtjes omhoog beweegt.

Foutcodes op het display

Hot	Oververhittingsbeveiliging: Wanneer de motor continu 5 minuten werkt, stopt hij automatisch om schade door oververhitting te voorkomen. Wacht minstens 15 minuten voordat je de hoogte van het bureau opnieuw aanpast.
E10	Waarschuwing voor een sensorfout: De veiligheidssensor van de motor wordt niet gedetecteerd. Schakel de stroom uit, koppel de besturingskabels los, wacht 5 minuten en sluit vervolgens de kabels en de stroom weer aan. Voer daarna een reset uit volgens deze handleiding.
E20	Overbelastingswaarschuwing: De maximale belastingscapaciteit is overschreden. Schakel de stroom uit, verwijder objecten van het bureau, schakel de stroom weer in en probeer het opnieuw.
E02	Waarschuwing voor werkingsstatus: Het bureau stopt met bewegen wanneer trillingen, schokken of kanteling worden gedetecteerd. Als deze detectie onjuist is, voer dan een reset uit volgens deze handleiding voordat je het bureau verder gebruikt.
E32	Overspanningsbeveiliging: De invoerspanning is te hoog. Als de juiste netadapter wordt gebruikt, schakel dan de stroom uit, koppel de controllerkabels los, wacht 5 minuten en sluit vervolgens de kabels en de stroom weer aan. Voer daarna een reset uit volgens deze handleiding.
E31	Beveiliging tegen te lage spanning: De invoerspanning is te laag. Als de juiste netadapter wordt gebruikt, schakel dan de stroom uit, koppel de controllerkabels los, wacht 5 minuten en sluit vervolgens de kabels en de stroom weer aan. Voer daarna een Reset uit volgens deze handleiding.
Breaking protection	Het bureau stopt met bewegen en schakelt over naar de beveiligingsmodus wanneer de motorkabels of de handbedieningskabels worden losgekoppeld of per ongeluk worden verwijderd. Het bureau keert terug naar de normale modus zodra de kabels opnieuw zijn aangesloten.

GEBRUIKSHANDLEIDING

Gebruiker,

Lees deze handleiding zorgvuldig door voordat u het product monteert en voor het eerst gebruikt. Deze handleiding bevat belangrijke informatie over de veiligheid en het onderhoud van het apparaat. Bewaar deze handleiding voor toekomstig gebruik, bijvoorbeeld voor onderhoudsinformatie of bij het bestellen van reserveonderdelen.

VEILIGHEID

LET OP! Dit product mag uitsluitend worden gebruikt zoals bedoeld en door volwassenen. Elk ander gebruik kan gevaarlijk zijn. De fabrikant kan niet aansprakelijk worden gesteld voor schade veroorzaakt door onjuist gebruik.

- Het product is ontworpen en vervaardigd volgens de nieuwste veiligheidsnormen. Mogelijke gevaarlijke onderdelen die letsel kunnen veroorzaken, zijn geëlimineerd of afdoende beveiligd.
- Zelfstandig uitvoeren van reparaties en aanpassingen is niet toegestaan.
- Controleer eenmaal per maand of de schroeven, bouten en moeren goed zijn aangedraaid.
- Alle aanpassingen aan het product die niet in deze handleiding worden beschreven, kunnen schade veroorzaken of een direct gevaar vormen voor de gezondheid en veiligheid van de gebruiker. Aanpassingen mogen alleen worden uitgevoerd door geautoriseerde servicemedewerkers van de fabrikant.
- Alle apparaten worden continu geïnnoveerd om een hoge kwaliteit te garanderen. De fabrikant behoudt zich het recht voor om technische wijzigingen door te voeren.
- Indien de valbeveiliging niet of onjuist wordt toegepast, bestaat er een restrisco, zoals vallen met mogelijke schaaftwonden, kneuzingen, botbreuken of in het ergste geval de dood tot gevolg.
- Houd tijdens het verhogen/verlagen van het werkblad voldoende afstand om beknelling tussen het tafelblad en nabijgelegen objecten te voorkomen. Wees extra waakzaam om schade aan voorwerpen en letsel bij personen in de omgeving te vermijden.
- Neem bij vragen of twijfels over het product contact op met een gespecialiseerde winkel.



ELEKTRISCHE STROOM

LET OP! Houd u aan de algemene voorschriften en veiligheidsmaatregelen voor elektrische apparaten.

- **GEVAAR!** Onjuiste aansluiting van de stroomkabel kan leiden tot elektrocutie.
- Controleer regelmatig de staat van de kabel en de stroomaansluitingen van het apparaat. De kabel mag niet beschadigd zijn en de stekker moet stevig en stabiel in het stopcontact zitten. Stop met het gebruik van het apparaat bij defecten en laat het repareren door een erkende servicepartner.
- Zorg ervoor dat de stroomkabel niet bekneld raakt en niet zodanig ligt dat struikelgevaar ontstaat.
- Controleer voordat u het apparaat aansluit of de lokale spanning overeenkomt met de stekkerconfiguratie.
- Aanpassingen aan de besturingskast of andere elektrische onderdelen zijn strikt verboden!

BEHANDELINGSMARKERINGEN OP TRANSPORTVERPAKKING



Recyclebare verpakking.



Elektrisch afval. Noodzakelijke terugzending van afgedankte apparatuur naar een recyclingcentrum



Deze kant omhoog. Niet kantelen.



Bescherm tegen vallen.



Voorzichtig, fragiel.
Potentiële schade. Wees voorzichtig.



Bescherm tegen vocht.



Let op! zwaar product.



Bewaar in maximaal 6 lagen.



Het product wordt geleverd met gebruiksaanwijzing.

! DO NOT USE BLADE TO OPEN !

Gebruik geen mes om de deur te openen.



De verpakking is gemaakt van karton en plastic.

Sorteer afval volgens de plaatselijke voorschriften.

GEBRUIK

Controleer vóór gebruik of het product correct is gemonteerd.

- Lees alle functies en instelmogelijkheden van het product voordat u het in gebruik neemt.
- Sommige onderdelen van het product kunnen gevoelig zijn voor corrosie. Daarom wordt afgeraden het product in een vochtige ruimte te plaatsen. Zorg er tevens voor dat het product niet in contact komt met water, dranken of zweet.
- Het product is uitsluitend bedoeld voor volwassenen en is beslist geen speelgoed voor kinderen. Als u besluit uw kinderen het product te laten gebruiken, dient u hen zorgvuldig te instrueren en voortdurend toezicht te houden.
- Tijdens het gebruik kunnen geluiden optreden door de bewegende onderdelen en veermechanismen van het product. Deze geluiden zijn een normaal gevolg van de constructie en beïnvloeden de functionaliteit niet.
- Wees voorzichtig bij het verplaatsen of vervoeren van het product. Beveilig kwetsbare onderdelen of demonteer het product indien nodig.
- De ondergrond waarop het product wordt gebruikt, moet beschermd worden tegen mogelijke beschadigingen door belasting en wrijving. Het gebruik van speciale beschermmatten wordt aanbevolen.
- Het product mag uitsluitend worden gebruikt met de meegeleverde voedingsadapter.

ONDERHOUD

Voer regelmatig onderhoud uit aan het apparaat.

- Lees alle functies en instelmogelijkheden van het product voordat u het in gebruik neemt.
- Sommige onderdelen van het product kunnen gevoelig zijn voor corrosie. Daarom wordt afgeraden het product in een vochtige ruimte te plaatsen. Zorg er tevens voor dat het product niet in contact komt met water, dranken of zweet.
- Het product is uitsluitend bedoeld voor volwassenen en is beslist geen speelgoed voor kinderen. Als u besluit uw kinderen het product te laten gebruiken, dient u hen zorgvuldig te instrueren en voortdurend toezicht te houden.
- Tijdens het gebruik kunnen geluiden optreden door de bewegende onderdelen en veermechanismen van het product. Deze geluiden zijn een normaal gevolg van de constructie en beïnvloeden de functionaliteit niet.
- Wees voorzichtig bij het verplaatsen of vervoeren van het product. Beveilig kwetsbare onderdelen of demonteer het product indien nodig.
- De ondergrond waarop het product wordt gebruikt, moet beschermd worden tegen mogelijke beschadigingen door belasting en wrijving. Het gebruik van speciale beschermmatten wordt aanbevolen.
- Het product mag uitsluitend worden gebruikt met de meegeleverde voedingsadapter.

De verpakking is gemaakt van karton en plastic.

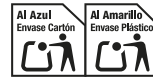

Sorteer afval volgens de plaatselijke voorschriften.



El embalaje es de cartón.



De verpakking is milieuvriendelijk en recyclebaar. Afval scheiden volgens plaatselijke voorschriften.

MONTAGE

De montage dient zorgvuldig te worden uitgevoerd door een volwassene. Bij twijfel kunt u hulp vragen aan iemand met meer ervaring.

- Lees alle functies en instelmogelijkheden van het product voordat u het in gebruik neemt.
- Sommige onderdelen van het product kunnen gevoelig zijn voor corrosie. Daarom wordt afgeraden het product in een vochtige ruimte te plaatsen. Zorg er tevens voor dat het product niet in contact komt met water, dranken of zweet.
- Het product is uitsluitend bedoeld voor volwassenen en is beslist geen speelgoed voor kinderen. Als u besluit uw kinderen het product te laten gebruiken, dient u hen zorgvuldig te instrueren en voortdurend toezicht te houden.
- Tijdens het gebruik kunnen geluiden optreden door de bewegende onderdelen en veermechanismen van het product. Deze geluiden zijn een normaal gevolg van de constructie en beïnvloeden de functionaliteit niet.
- Wees voorzichtig bij het verplaatsen of vervoeren van het product. Beveilig kwetsbare onderdelen of demonteer het product indien nodig.
- De ondergrond waarop het product wordt gebruikt, moet beschermd worden tegen mogelijke beschadigingen door belasting en wrijving. Het gebruik van speciale beschermmatten wordt aanbevolen.
- Het product mag uitsluitend worden gebruikt met de meegeleverde voedingsadapter.

GARANTIE

De verkoper verleent namens de garantiegever garantie op het grondgebied van Nederland voor een periode van 24 maanden vanaf de aankoopdatum. De garantie op het verkochte product beperkt, wijzigt of schort de wettelijke rechten van de koper niet op.

GARANTIEVOORWAARDEN

1. De garantie en klachtenprocedure zijn uitsluitend van toepassing op verborgen gebreken die te wijten zijn aan de fabrikant.
2. De garantie wordt door de winkel of de serviceafdeling erkend op vertoon van:
 - 2.1. Een geldige, correct en duidelijk ingevulde garantiekaart met verkoopstempel en handtekening van de verkoper.
 - 2.2. Een geldig aankoopbewijs met de aankoopdatum.
 - 2.3. Het geclaimde product of het defecte onderdeel.
3. In het geval van een aankoop op afstand is de garantiekaart alleen geldig in combinatie met het aankoopbewijs (kassabon of factuur).
4. Een klacht wordt binnen 14 dagen na melding door de klant in behandeling genomen.
5. Fabrieksfouten en gebreken die binnen de garantieperiode aan het licht komen, worden kosteloos gerepareerd binnen een termijn van maximaal 21 dagen vanaf de datum waarop het product is afgeleverd bij de winkel of de serviceafdeling.
6. Indien onderdelen uit het buitenland moeten worden geïmporteerd, kan de reparatietermijn worden verlengd met de noodzakelijke tijd voor levering, echter met een maximum van 40 dagen.
7. De garantie dekt niet:
 - 6.1. Mechanische schade en de daaruit voortvloeiende gebreken.
 - 6.2. Schade en gebreken als gevolg van onoordeelkundig gebruik, opslag, onjuiste montage of gebrekkig onderhoud.
 - 6.3. Slijtage en schade aan verbruiksartikelen zoals tafelbladen en vlakke oppervlakken.
 - 6.4. Handelingen met betrekking tot montage en onderhoud die, conform de gebruikershandleiding, door de gebruiker zelf moeten worden uitgevoerd.
8. De garantie is niet van toepassing in de volgende gevallen:
 - 7.1. Verstrijken van de garantietermijn.
 - 7.2. Zelfstandige reparaties of wijzigingen door de klant met niet-originele onderdelen.
 - 7.3. Gebreken als gevolg van onjuiste installatie of het niet naleven van de gebruiksinstructies in de handleiding.
 - 7.4. Schade opgelopen tijdens transport.

- 7.5. Eigenschappen die voortkomen uit de natuurlijke kenmerken van houten of houtachtige materialen, waaronder verschillen in textuur en kleurtoon, geur of aanwezigheid van houtnerven.
- 7.6. Eigenschappen die het gevolg zijn van het natuurlijke verouderingsproces van de gebruikte materialen.
9. Duplicaten van de garantiekaart worden niet verstrekt.
10. Binnen de garantie heeft de klant recht op een van de volgende kosteloze oplossingen:
 - 9.1. Reparatie van het product.
 - 9.2. Vervanging van het product.
 - 9.3. Prijsverlaging.
 - 9.4. Ontbinding van de koopovereenkomst en volledige terugbetaling van de gemaakte kosten.
11. Voor het indienen van een garantieclaim dient de klant:
 - 10.1. Het product of het defecte onderdeel waarop de garantie betrekking heeft te overleggen.
 - 10.2. Een aankoopbewijs te tonen met de naam en het adres van de verkoper, de datum en plaats van aankoop, het producttype, of een geldige garantiekaart met winkelstempel.
 - 10.3. Een schoon product aan te leveren. Indien het product vervuild is, kan de serviceafdeling de aanname weigeren of, met schriftelijke toestemming van de klant, reiniging uitvoeren op kosten van de klant.
12. In geval van een goedgekeurde garantieclaim wordt het product gerepareerd of vervangen door een nieuw exemplaar, of wordt het aankoopbedrag aan de klant terugbetaald. De transportkosten voor de levering van het product aan de klant worden gedragen door de serviceafdeling van de fabrikant.
13. Indien de garantieclaim wordt afgewezen, ontvangt de klant een gedetailleerde motivering van het besluit. Het product wordt vervolgens binnen 14 dagen na de kennisgeving van de beslissing op kosten van de klant teruggestuurd.
14. De garantieverstrekker is niet aansprakelijk voor indirecte schade, gevolgschade of immateriële schade, inclusief gederfde inkomsten of winstverlies als gevolg van de aankoop of het gebruik van het product.